

国保くろいし

令和元年度版
(平成30年度実績)

35



黒石市健康福祉部国保年金課

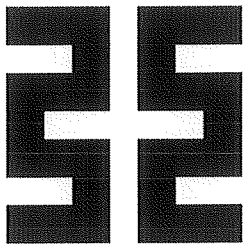

*** 市章・市民憲章 ***

市章〈ふつ〉



黒石藩の旗印と替紋。明治22年から黒石町が町章として用いたものを、市制施行後もそのまま採用。古くは、中国の春秋時代（約2500年前）のころ、公服に使われた階級12章の一つに（ふつ=星の意）があったといわれています。

黒石藩の幕紋には、家紋の「五葉の牡丹」と替紋の「」を染め込んでいたほか、「」は旗印にも使用していました。

古代中国の役人の礼服に縫い取りされていた模様で、12階級の一つに「」があり、階級では諸侯クラスです。模様がそのまま文字化したといわれますが、文字では、黻（ふつ）と書きます。その意味は、『己』または『弓』の字を背中合わせにした礼服の模様とあります。また、「」の意味には「臣民が悪に背き、善に向かう」というのもあり、閻魔大王の礼服にも見られるといわれています。これらのことから、藩祖信英公が、武家の象徴である「弓」を背中合わせにデザイン化している「」を、幕紋や替紋・旗印に用いたであろうというのが有力な説です。

黒石市民憲章

わたくしたちは

ふるさとを愛し、水と緑を生かす

さわやかなまちをつくります。

心のぬくもりをひろげ、未来をはぐくむ

ふれあいのまちをつくります。

からだをきたえ、働くことに喜びをもつ

すこやかなまちをつくります。

歴史をあたため、かおり高い文化を築く

学びあうまちをつくります。

豊かな郷土をめざし、創意と活力に満ちた

のびゆくまちをつくります。

目 次

黒石市のあらまし	1
国民健康保険事業のあゆみ	3
国民健康保険関係課事務機構及び事務分掌	6
黒石市国民健康保険運営協議会	8
1. 被保険者	
1 年度別国保加入状況	11
2 被保険者の事由別異動状況	11
3 世帯数・被保険者数の推移	12
4 資格証明書・短期被保険者証交付世帯の推移	13
2. 国民健康保険税	
1 賦課内容	14
2 保険税の税率	14
3 保険税賦課状況	14
4 低所得者の軽減状況	16
5 保険税収納状況	17
6 保険税と総医療費の状況	18
3. 保険給付	
保険税及び保険給付内容改正の概要	19
1 療養諸費の状況（一般・退職）	23
2 〃 （一般）	24
3 〃 （退職）	25
4 〃 （一般＋退職）	26
5 療養諸費 1人当たり・1件当たり・1日当たり（一般）	27
6 〃 〃 〃 （退職）	28
7 〃 〃 〃 （一般＋退職）	29
8 高額療養費給付の状況	30
9 高額療養費資金貸付の状況	30
10 出産育児一時金及び葬祭費の支給状況	30
4. 保険財政	
1 平成30年度決算の状況	31
2 国民健康保険事業勘定歳入歳出決算状況	32
3 平成30年度診療報酬明細書点検調査実施状況	34

5. 特定健康診査	
1 特定健康診査実施状況(年代別男女別)	36
2 特定保健指導実施状況	37
(1) 特定保健指導(動機付け支援)の実施状況(再掲)	38
(2) 特定保健指導(積極的支援)の実施状況(再掲)	39
3 インフルエンザ予防接種費用助成事業実施状況	40
4 若年層メタボリックシンドローム検診費用助成事業実施状況	40
6. 疾病統計	
1 疾病分類について	41
2 平成30年度年齢別・大分類別分類表	42
3 平成30年度疾病分類別(大分類)構成割合表(件数)	43
4 " (総医療費)	44
5 疾病分類別(細小分類)統計	45
7. 後期高齢者医療	
1 給付対象者	51
2 医療費の状況(実額・諸率)	52
3 保険料	55
4 健康診査受診状況	57
5 歯科口腔健康診査受診状況	57
6 訪問指導事業実施状況	58
8. 国民年金	
1 被保険者数	59
2 保険料免除状況	59
3 国民年金給付状況	59
4 保険料納付状況(納付率)	60
5 平成30年度歳入歳出決算概要	60
9. 事業年報	
A表～F表	61

黒石市のあらし

1 市制施行 昭和29年7月1日

2 位置

青森県のほぼ中央部で、津軽平野の東南部に位置し、総面積の8割を占める東部の山岳地帯は八甲田連峰に連なり、平坦部は津軽平野の一部をなしている。

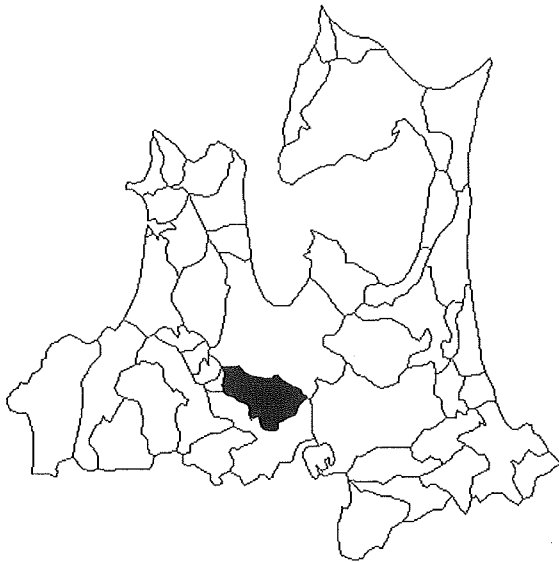

広ぼう (最長部分の距離)	東西 24.42 km 南北 20.83 km
東端	北緯 40度36分28秒 東経 140度50分42秒
西端	北緯 40度39分37秒 東経 140度33分53秒
南端	北緯 40度32分06秒 東経 140度43分59秒
北端	北緯 40度41分32秒 東経 140度35分56秒
市役所	北緯 40度38分34秒 東経 140度35分40秒 標高 52.4m
総面積	217.05 km ²

3 人口及び世帯数

人口 33,284人 (男15,551人、女17,733人)

世帯数 13,750世帯

住民基本台帳 (平成31年3月末現在)

4 産業構造

平成27年国勢調査	第1次産業	2,780人(15.84%)
	第2次産業	4,213人(24.00%)
	第3次産業	10,066人(57.35%)
	分類不能	493人(2.81%)

5 医療施設

平成31年3月末日現在	病院	3(病床数 663床)
	診療所	17(病床数 10床)
	歯科診療所	13

6 概要

本市は、本州北端青森県のほぼ中央部、津軽平野の東南端に位置し、市域の東側約80%は、八甲田連峰に連なる山岳地帯で、西方にむかって傾斜しながら、津軽平野につながっている。

本市の平野部は極めて少ないが、古くから「黒石米」として名声の高い良質米生産の水田がひらけ、平野部の中央に市街地が形成されており、住民の半数以上が住居している。また、緩傾斜山岳地帯は、本県有数のりんご園がひらけ、青森りんごのふるさとでもある。

市内には、青森県農林総合研究所やわが国で唯一のりんご研究所があり、近代農業の指導的立場を保持しながら、米とりんごの主産地として主要な位置を占めている。

また、旧黒石藩の城下町をしのぶ町並みや建造物が各所にみられ、さらに、夏のねぶたまつり、黒石よされ踊りなどに代表される、伝統民俗行事や全国的に有名な「津軽系伝統こけし」のふるさととして知られ、温湯温泉をはじめ、落合、板留など十指にあまる温泉地を有し、四季の変化が鮮やかな山岳地帯や浅瀬石川水系の大小の溪流など、数多くの名勝からなる県立自然公園「黒石温泉郷」でもある。

日本の道百選に指定されている中町には、雪国独自の雨や雪を防ぐ木造のアーケード「こみせ」に代表される城下町の風情を残した町並みや建造物が点在し、そのたたずまいは、訪れる人の心を和ませている。

国民健康保険事業のあゆみ

年	月 日	概 要
昭和29年	7月 1日	町村合併促進法に基づき、黒石町、中郷村、山形村、六郷村、浅瀬石村、1町4村が合併し、市制施行 加入世帯数5,967世帯、被保険者数35,313人 5割給付全市事業開始
昭和31年	6月 15日	山形診療所開設 町村合併により引き継いだ六郷診療所、浅瀬石診療所と合わせ直営診療施設は3カ所
	10月 1日	尾上町の一部大字追子野木及び久米を編入
	11月 1日	県厚生農業協同組合連合会黒石病院を買収し、市立黒石病院発足
昭和34年	4月 1日	市立黒石病院を黒石市国民健康保険黒石病院と改称し、直営診療所を統括
昭和35年	3月 31日	健康保険の二重加入廃止
	4月 1日	一般衛生事務を市民課へ移管し、国民健康保険課に改称
	10月 1日	山形診療所を委託経営
昭和36年	12月 1日	六郷診療所を廃止
昭和37年	4月 1日	国民健康保険税の徴収事務を税務課から国民健康保険課の所轄 助産費及び葬祭費の支給
昭和38年	10月 1日	世帯主全疾病7割給付実施
昭和40年	9月 16日	山形診療所を廃止
昭和41年	10月 1日	国民健康保険税の徴収事務を収納課へ移管し、一般衛生事務を市民課から吸収し、保険衛生課に改称
昭和42年	1月 1日	世帯員7割給付、乳幼児10割給付実施
	4月 30日	浅瀬石診療所を廃止
昭和43年	10月 1日	特別災害による被害者に対する市税減免の特別措置に関する条例の制定
昭和45年	4月 1日	電子計算機の導入に伴い、国民健康保険税を含む、5税目の賦課と集合徴収方式
	10月 1日	清掃、環境衛生等一般衛生関係事務を分離し、公害清掃課を新設
昭和47年	1月 1日	75歳以上の高齢者入院、外来とも10割給付実施
	12月 25日	老人医療費支給に関する条例制定
昭和48年	1月 1日	老人医療費無料化制度。70歳以上の高齢者に対する公費負担10割給付実施
	4月 1日	妊産婦外来10割給付開始
	10月 1日	高額療養費支給制度実施(任意給付)
昭和50年	10月 1日	国民健康保険法の改正による高額療養費制度法定給付
	12月 25日	国民健康保険財政調整基金条例の制定
昭和51年	4月 1日	育児手当支給開始

年	月 日	概 要
昭和52年	4月 1日	国民健康保険税の擬制世帯主課税の廃止
昭和53年	4月 1日	黒石市高額療養費貸付制度実施 国民健康保険保健婦の市町村移管
昭和54年	1月 1日	黒石市民健康づくり推進協議会設置
昭和58年	2月 1日	老人保健法施行(老人医療通院1ヵ月800円、入院1日400円)
	4月 1日	高額医療費共同事業施行
昭和59年	4月 1日	国保事務共同電算化実施(県国保連合会)
	10月 1日	退職者医療制度施行(退職被保険者8割、被扶養者入院8割、外来7割給付実施)
昭和61年	4月 1日	日本在住の全外国人に国民健康保険の適用(1年未満の短期間滞在者を除く)
昭和62年	1月 1日	国民健康保険被保険者証全国通用
昭和63年	4月 1日	保険課を分離し、国保年金課に改称
平成2年	6月 15日	改正国民健康保険法施行
平成3年	8月 1日	国保黒石病院新築
	9月 28日	台風19号襲来被害、災害救助法適用、保険税、一部負担金免除
平成6年	4月 1日	乳児医療費の一部負担金について改正 4割軽減額のうち1人当たり加算額235,000円に改正
平成9年	4月 1日	戸籍住民係と合併、市民課に改称 保険税賦課限度額改正(530,000円)・7割・5割・2割軽減制度実施
平成11年	8月 1日	乳幼児医療費の一部改正(小学校就学前の幼児を対象に入院治療費を給付)
平成12年	4月 1日	戸籍住民係を分離し、国保年金課に改称
平成14年	4月 1日	国民年金係を分離し、国保医療課に改称
平成15年	4月 1日	黒石市国民健康保険出産育児一時金受領委任払制度実施
平成18年	11月 1日	黒石市国民健康保険出産育児一時金受取代理実施
平成19年	4月 1日	国民健康保険限度額適用認定書交付 70歳未満の入院等に係る高額療養費の現物給付化
平成20年	4月 1日	医療保険者に義務化された特定健康診査・特定保健指導の施行 後期高齢者医療制度の施行 70~74歳までの医療費の自己負担割合2割を凍結し、1割分を国が医療機関に支給する。「指定公費負担医療」を創設
平成21年	10月 1日	出産育児一時金直接支払制度実施(出産育児一時金受領委任払制度廃止)
平成22年	4月 1日	保険税係を税務課に移管し、国保年金課に改称 非自発離職者に対する軽減措置実施 資格証明書交付世帯及び短期被保険者証交付対象世帯に属する高校生世代以下の子どもに有効期間を6ヵ月とする被保険者証を交付。
	12月 28日	青森県国民健康保険広域化等支援方針策定
平成23年	4月 1日	黒石市国民健康保険条例の一部を改正 電子レセプト化(医科、歯科、調剤)

年	月 日	概 要
平成24年	4月 1日	高額療養費の外来現物給付化 市税集合徴収方式から単独徴収方式へ(国民健康保険税の単税化) 電子レセプト化(訪問看護)
	7月 9日	住民基本台帳法改正に伴う全外国人住民に国民健康保険適用
平成25年	2月 1日	一部負担金の減免等に関する取扱要綱施行
	4月 1日	保険税係を税務課から国保年金課に移管 黒石市国民健康保険税条例の一部を改正 特定世帯等に係る軽減特例措置の延長
平成26年	4月 1日	70歳代前半の被保険者等に係る一部負担金の軽減特例措置の見直し 出産育児一時金の見直しにより黒石市国民健康保険条例と規則の一部を改正 黒石市国民健康保険税条例の一部を改正 保険税の賦課限度額の引き上げ・保険税軽減対象の拡大
	10月 1日	市乳幼児医療費給付事業・ひとり親家庭等医療費給付事業で児童の一部負担金を現物給付開始し、乳児10割受給資格証(黒石市乳児医療費受給資格証)発行停止。
平成27年	1月 1日	高額療養費の見直しに伴う国民健康保険法施行令の改正 出産育児一時金の基本額を404,000円に引き上げ
	4月 1日	黒石市国民健康保険税条例の一部を改正 保険税の賦課限度額の引き上げと軽減判定所得の拡大
平成28年	4月 1日	黒石市国民健康保険税条例の一部を改正 保険税の賦課限度額の引き上げと軽減判定所得の拡大
平成29年	4月 1日	黒石市国民健康保険税条例の一部を改正 軽減判定所得の拡大
平成30年	1月 1日	電子レセプト化(柔道整復師)
	4月 1日	市町村国保の財政運営が県域化 黒石市国民健康保険条例及び黒石市国民健康保険税条例の一部を改正 保険税の賦課限度額の引き上げと軽減判定所得の拡大

国民健康保険関係課事務機構及び事務分掌

1 機構図 (平成31年4月現在)

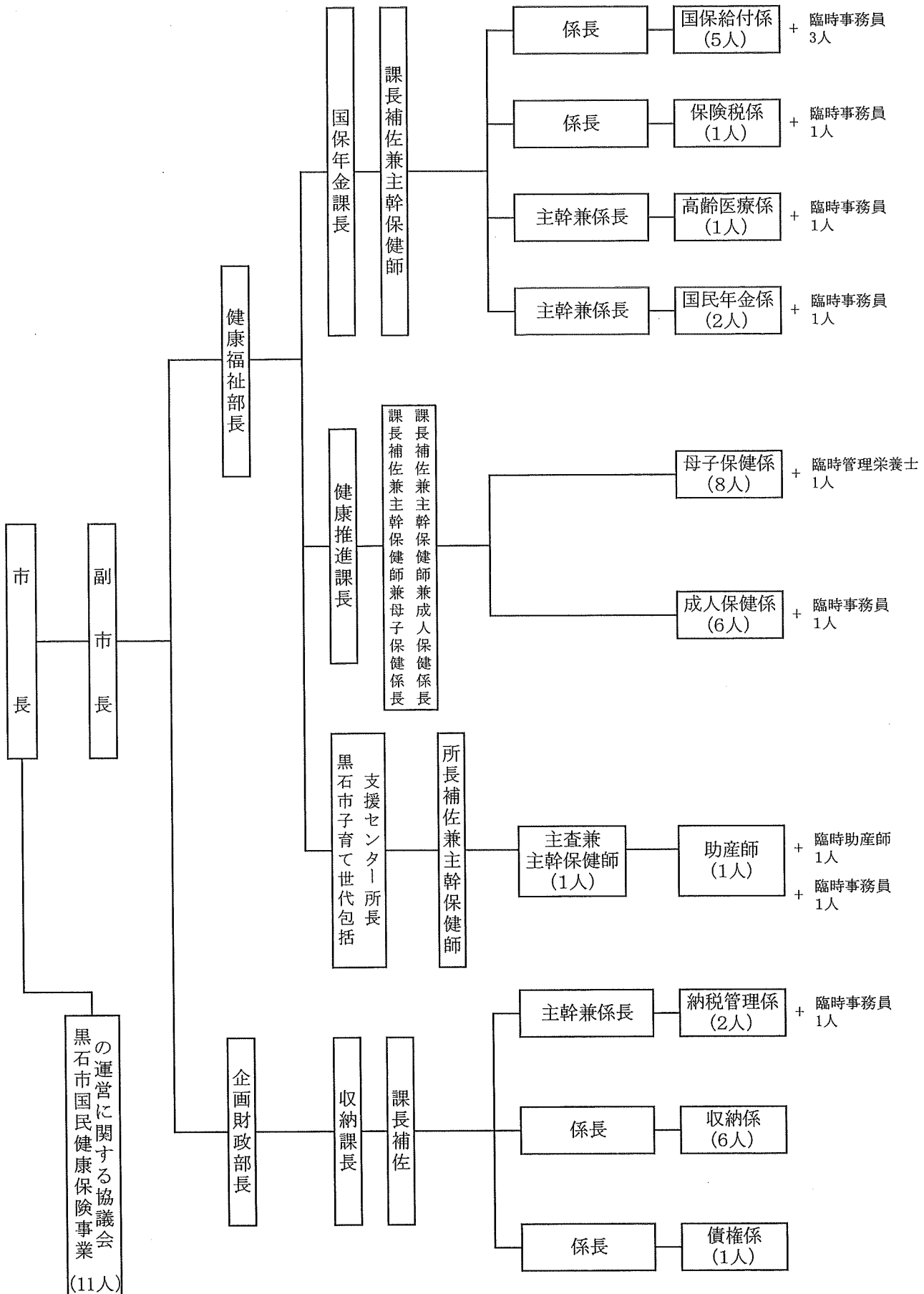

2 事務分掌

健康福祉部国保年金課

国保給付係

- 1 国民健康保険事業の企画及び調査に関すること。
- 2 国民健康保険事業の運営に関する協議会に関すること。
- 3 国民健康保険の保険給付に関すること。
- 4 国民健康保険の診療報酬明細書に関すること。
- 5 国民健康保険の資格に関すること。
- 6 国民健康保険の被保険者証及び被保険者資格証明書の交付に関すること。
- 7 国民健康保険の事業状況報告に関すること。
- 8 国民健康保険の調整交付金に関すること。
- 9 高額医療費の資金の貸付けに関すること。
- 10 出産育児一時金及び葬祭費の支給に関すること。
- 11 退職者医療に関すること。
- 12 国民健康保険の特定健康診査に関すること。
- 13 国民健康保険特別会計に関すること。
- 14 課の庶務に関すること。

保険税係

- 1 国民健康保険税の課税標準の調査決定に関すること。
- 2 国民健康保険税の賦課に関すること。
- 3 介護保険第2号被保険者の保険料賦課に関すること。
- 4 国民健康保険の被保険者証及び被保険者資格証明書に伴う実態調査に関すること。
- 5 国民健康保険税滞納者措置認定審査委員会に関すること。

高齢医療係

- 1 後期高齢者医療の保険料徴収に関すること。
- 2 後期高齢者医療に関する申請の受付及び引き渡しに関すること。
- 3 後期高齢者医療特別会計に関すること。
- 4 老人保健に関すること。

国民年金係

- 1 国民年金制度の普及及び広報に関すること。
- 2 被保険者の資格の得喪に関すること。
- 3 保険料の納付等に関すること。
- 4 国民年金裁定請求に関すること。
- 5 国民年金事務費交付金に関すること。
- 6 その他国民年金に関すること。

黒石市国民健康保険事業の運営に関する協議会委員名簿

昭和32年4月1日発足

会 長 対馬 與志巳
 会長職務代理者 木村 みつ子
 委 員 数 被保険者代表 3人
 保険医又は保険薬剤師代表 3人
 公益代表 3人
 被用者保険等保険者代表 2人
 任 期 平成31年2月1日 ~ 令和4年1月31日

令和元年11月1日現在

区 分	氏 名	委員就任年月日
被 保 険 者 代 表	横 山 実 照	平成31年2月1日
	中 村 康	平成31年2月1日
	村 岡 嘉 夫	平成31年2月1日
保 険 医 又 は 保 険 薬 剤 師 代 表	兼 平 二 郎	令和元年11月1日
	阿 保 秀 樹	平成23年2月1日
	大 川 誠 也	平成31年2月1日
公 益 代 表 (学 識 経 験 者)	木 村 み つ 子	平成17年1月1日
	対 馬 與 志 巳	平成23年2月1日
	佐 藤 京 子	平成23年2月1日
被 用 者 保 険 等 保 険 者 代 表	山 下 秀 樹	令和元年8月1日
	和 田 弘	平成31年2月1日

※条例改正により、平成30年4月1日から黒石市国民健康保険運営協議会から表記協議会に改称する。

黒石市国民健康保険事業の運営に関する協議会委員名簿

昭和32年4月1日発足

会 長 對馬 與志巳
 会長職務代理者 木村 みつ子
 委 員 数 被保険者代表 3人
 保険医又は保険薬剤師代表 3人
 公益代表 3人

任 期 平成29年2月1日 ～ 平成31年1月31日

平成30年4月1日現在

区 分	氏 名	委員就任年月日
被 保 険 者 代 表	佐 藤 佳 仁	平成19年1月1日
	村 上 誠	平成25年2月1日
	工 藤 満 紀 子	平成29年2月1日
保 険 医 又 は 保 険 薬 剤 師 代 表	三 上 忠 英	平成23年2月1日
	盛 庸	平成25年2月1日
	阿 保 秀 樹	平成29年4月1日
公 益 代 表 (学 識 経 験 者)	木 村 み つ 子	平成17年1月1日
	對 馬 與 志 巳	平成23年2月1日
	佐 藤 京 子	平成23年2月1日

開催状況

年度	開催期日	審議内容
27	平成27年8月19日	1 平成27年度黒石市特定健康診査等実施計画について 2 データヘルス計画について 3 平成26年度黒石市国民健康保険特別会計歳入歳出決算(案)
	平成28年2月25日	1 平成28年度黒石市国民健康保険事業計画 2 平成28年度黒石市国民健康保険特別会計予算 3 黒石市国民健康保険税条例の一部改正について
28	平成28年8月31日	1 平成27年度黒石市特定健康診査等実施計画について 2 平成27年度黒石市国民健康保険特別会計歳入歳出決算(案)
	平成29年2月13日	1 黒石市国民健康保険税条例の一部改正について 2 平成29年度黒石市国民健康保険事業計画 3 平成29年度黒石市国民健康保険特別会計予算(案)
29	平成29年8月28日	1 黒石市国民健康保険税条例の一部改正について 2 平成28年度黒石市特定健康診査等実施計画について 3 平成28年度黒石市国民健康保険特別会計歳入歳出決算(案)
	平成30年2月9日	1 平成30年度黒石市国民健康保険事業計画(案) 2 平成30年度黒石市国民健康保険特別会計予算(案) 3 黒石市国民健康保険条例の一部改正について(案) 4 黒石市国民健康保険税条例の一部改正について(案) 5 平成30年度からの黒石市国民健康保険特定健康診査等実施計画と保健事業実施計画(データヘルス計画)について
30	平成30年8月20日	1 平成29年度黒石市特定健康診査等実施計画について 2 平成29年度黒石市国民健康保険特別会計歳入歳出決算(案)
	平成31年2月8日	1 平成31年度黒石市国民健康保険事業計画(案) 2 平成31年度黒石市国民健康保険特別会計予算(案)

1 被 保 険 者

1 年度別国保加入状況	11
2 被保険者の事由別異動状況	11
3 世帯数・被保険者数の推移	12
4 資格証明書・短期被保険者証交付世帯の推移	13

1 年度別国保加入状況

世帯の状況

区分 年度	総世帯(世帯) (年度末)		国保世帯(世帯) (年度平均)				国保 加入率 (%)
	世帯数 (戸籍)	前年比(%)	一般	退職	総数	前年比(%)	
26	13,559	100.30	5,635	475	6,110	97.82	45.06
27	13,601	100.31	5,589	386	5,975	97.79	43.93
28	13,638	100.27	5,512	258	5,770	96.57	42.31
29	13,705	100.49	5,415	146	5,561	96.38	40.58
30	13,750	100.33	5,328	61	5,389	96.91	39.19

人口の状況

区分 年度	総人口 (年度末)		国保被保険者(人) (年度平均)				国保 加入率 (%)	国保世帯 構成人員 (人)	介護保険 第2号 被保険者 (人) (年度平均)	
			一般被保険者		退職被保険者	総数				前年比(%)
	人口(人) (戸籍)	前年比(%)	前期高齢 (再掲)							
26	35,285	98.86	10,559	3,307	639	11,198	95.82	31.74	1.8	4,623
27	34,766	98.53	10,246	3,485	510	10,756	96.05	30.94	1.8	4,299
28	34,341	98.78	9,835	3,571	324	10,159	94.45	29.58	1.8	3,950
29	33,789	98.39	9,393	3,331	172	9,565	94.15	28.31	1.7	3,589
30	33,284	98.51	9,067	3,718	67	9,134	95.49	27.44	1.7	3,307

2 被保険者の事由別異動状況

区分 年度	資格取得(増) (人)							資格喪失(減) (人)						
	転入	社保離脱	生保廃止	出生	後期高齢 者離脱	その他	計	転出	社保加入	生保開始	死亡	後期高齢 者加入	その他	計
26	231	1,311	29	54	0	189	1,814	257	1,452	46	81	290	223	2,349
27	226	1,320	21	38	0	232	1,837	292	1,408	46	73	307	255	2,381
28	220	1,344	19	30	0	184	1,797	187	1,452	37	64	324	240	2,304
29	214	1,158	20	24	1	148	1,565	203	1,320	38	67	319	184	2,131
30	139	1,149	26	23	1	191	1,529	180	1,140	49	68	352	183	1,972

3 世帯数・被保険者数の推移

区分 年度	世帯数の推移 (世帯)		被保険者数の推移 (人)	
	全世帯数 (年度末)	国保加入世帯 (年度平均)	全人口 (年度末)	国保加入被保険者数(年度平均)
26年度	13,559	6,110	35,285	11,198
27年度	13,601	5,975	34,766	10,756
28年度	13,638	5,770	34,341	10,159
29年度	13,705	5,561	33,789	9,565
30年度	13,750	5,389	33,284	9,134

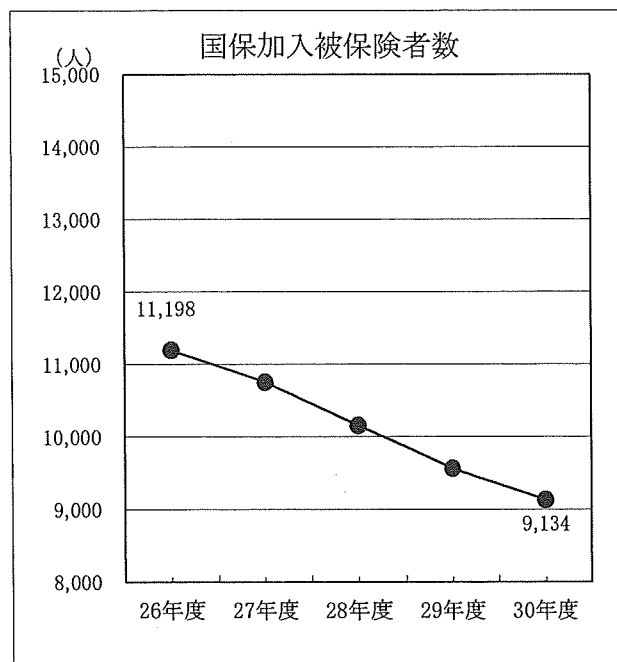
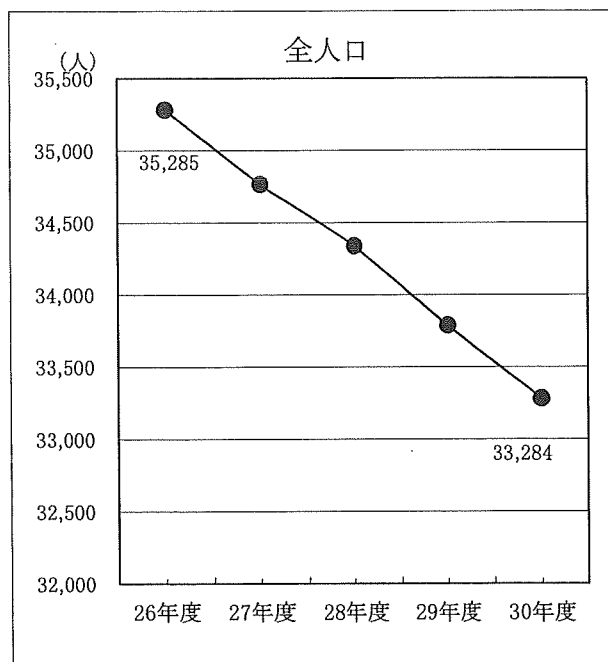
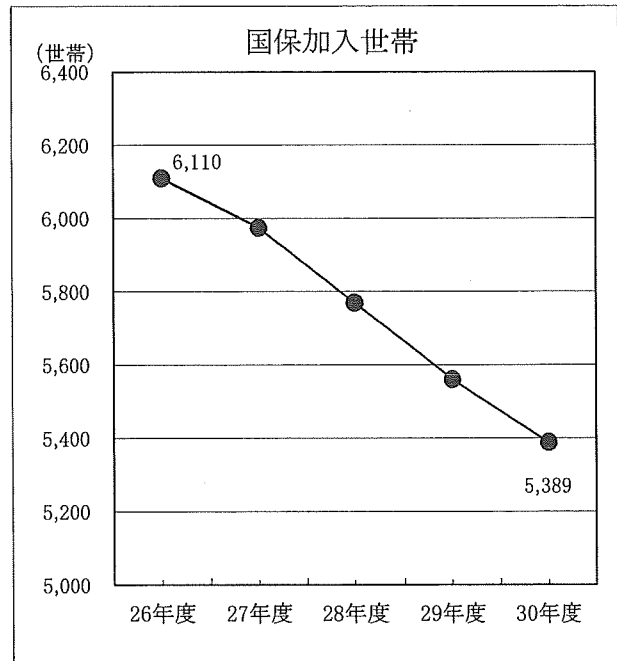
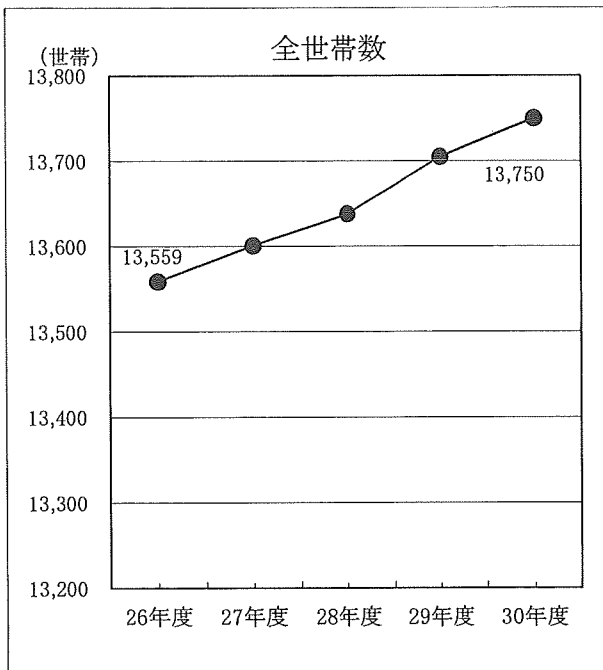

4 資格証明書・短期被保険者証交付世帯の推移

各年度一斉更新月末現在:10月末現在(26~29年度)、8月末現在(30年度)(単位:世帯)

	国保加入世帯	資格証明書交付世帯	短期被保険者証交付世帯
26年度	6,049	13	588
27年度	5,931	15	520
28年度	5,709	16	435
29年度	5,512	12	365
30年度	5,433	9	346

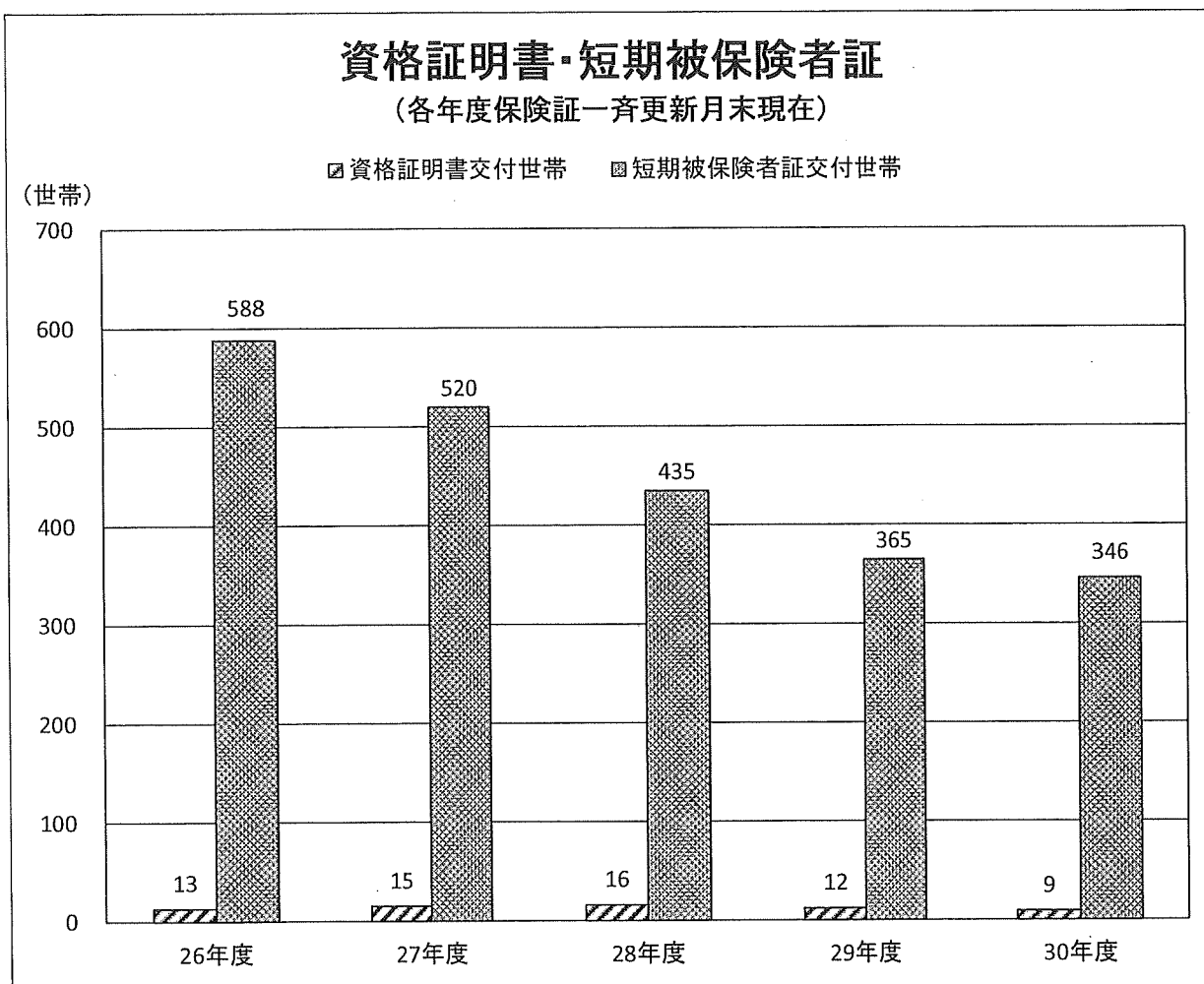

2 国民健康保険税

1 賦課内容	14
2 保険税の税率	14
3 保険税賦課状況	14
4 低所得者の軽減状況	16
5 保険税収納状況	17
6 保険税と総医療費の状況	18

1 賦課内容

税・料の別	… 保険税
賦課方式	… 4方式
賦課期日	… 4月1日
納期の回数	… 8回（7月～2月）

2 保険税の税率

(単位: %・円)

年度		26	27	28	29	30
区分						
所得割	医療	8.40	8.40	8.40	8.40	8.40
	支援	1.90	1.90	1.90	1.90	1.90
	介護	1.80	1.80	1.80	1.80	1.80
資産割	医療	36.30	36.30	36.30	36.30	36.30
	支援	8.80	8.80	8.80	8.80	8.80
	介護	10.40	10.40	10.40	10.40	10.40
均等割	医療	28,200	28,200	28,200	28,200	28,200
	支援	6,700	6,700	6,700	6,700	6,700
	介護	8,700	8,700	8,700	8,700	8,700
平等割	医療	26,100	26,100	26,100	26,100	26,100
	支援	5,800	5,800	5,800	5,800	5,800
	介護	5,100	5,100	5,100	5,100	5,100
賦課限度額	医療	510,000	520,000	540,000	540,000	580,000
	支援	160,000	170,000	190,000	190,000	190,000
	介護	140,000	160,000	160,000	160,000	160,000

3 保険税賦課状況

1 保険税調定額

(単位: 円)

年度	区分	調定額			1世帯当たりの保険税	1人当たりの保険税		
		一般	退職	計		一般	退職	計
26	医療	738,119,616	49,545,084	787,664,700	128,914	69,904	77,535	70,340
	支援	173,675,084	11,611,116	185,286,200	30,325	16,448	18,171	16,546
	介護	87,534,221	12,319,379	99,853,600	—	21,694	20,951	21,599
	計	999,328,921	73,475,579	1,072,804,500	175,582	94,642	114,985	95,803
27	医療	729,584,052	34,212,448	763,796,500	127,832	71,207	67,083	71,011
	支援	172,157,872	7,996,928	180,154,800	30,151	16,802	15,680	16,749
	介護	84,479,561	8,549,339	93,028,900	—	22,017	18,505	21,640
	計	986,221,485	50,758,715	1,036,980,200	173,553	96,254	99,527	96,409
28	医療	735,618,010	20,980,190	756,598,200	131,126	74,796	64,754	74,476
	支援	174,879,922	4,891,178	179,771,100	31,156	17,781	15,096	17,696
	介護	84,384,287	5,234,513	89,618,800	—	23,081	17,804	22,688
	計	994,882,219	31,105,881	1,025,988,100	177,814	101,157	96,006	100,993
29	医療	717,209,837	11,054,763	728,264,600	130,959	76,356	64,272	76,138
	支援	171,257,524	2,561,776	173,819,300	31,257	18,232	14,894	18,172
	介護	80,004,960	2,730,040	82,735,000	—	23,311	17,389	23,052
	計	968,472,321	16,346,579	984,818,900	177,094	103,106	95,038	102,961
30	医療	665,375,968	3,519,085	668,895,053	124,122	73,384	52,524	73,231
	支援	156,445,081	812,311	157,257,392	29,181	17,254	12,124	17,217
	介護	72,368,893	844,462	73,213,355	—	22,288	14,074	22,139
	計	894,189,942	5,175,858	899,365,800	166,889	98,620	77,252	98,464

2 保険税算定額及び賦課額

(単位:千円)

年度	区分	算定額					賦課額				
		所得割	資産割	均等割	平等割	算定額	軽減額	減免額	限度額を 超える額	増減額	調定額
26	医療	473,484	84,492	357,548	170,883	1,086,407	153,023	382	41,958	△ 103,379	787,665
	支援	107,096	20,481	84,949	37,974	250,500	35,554	88	5,116	△ 24,456	185,286
	介護	58,226	12,018	46,928	21,257	138,429	18,028	1	3,683	△ 16,863	99,854
	計	638,806	116,991	489,425	230,114	1,475,336	206,605	471	50,757	△ 144,698	1,072,805
27	医療	464,104	80,673	343,927	167,406	1,056,110	151,442	310	39,048	△ 101,513	763,797
	支援	104,974	19,556	81,713	37,201	243,444	35,177	71	4,087	△ 23,954	180,155
	介護	53,523	10,314	43,483	20,023	127,343	17,293	38	2,187	△ 14,797	93,028
	計	622,601	110,543	469,123	224,630	1,426,897	203,912	419	45,322	△ 140,264	1,036,980
28	医療	478,766	77,584	325,202	163,262	1,044,814	143,598	223	39,604	△ 104,791	756,598
	支援	108,290	18,807	77,265	36,280	240,642	33,338	52	2,711	△ 24,770	179,771
	介護	54,624	9,361	40,394	18,845	123,224	15,625	7	1,620	△ 16,353	89,619
	計	641,680	105,752	442,861	218,387	1,408,680	192,561	282	43,935	△ 145,914	1,025,988
29	医療	464,758	75,240	304,531	156,914	1,001,443	138,847	297	42,207	△ 91,827	728,265
	支援	105,122	18,239	72,353	34,870	230,584	32,222	68	3,152	△ 21,323	173,819
	介護	51,416	8,535	36,567	17,380	113,898	14,491	10	1,801	△ 14,861	82,735
	計	621,296	102,014	413,451	209,164	1,345,925	185,560	375	47,160	△ 128,011	984,819
30	医療	409,721	71,613	290,460	151,869	923,663	137,722	471	25,925	△ 90,650	668,895
	支援	92,673	17,360	69,010	33,749	212,792	31,955	108	2,358	△ 21,113	157,258
	介護	43,245	7,738	33,686	16,208	100,877	14,185	11	1,335	△ 12,133	73,213
	計	545,639	96,711	393,156	201,826	1,237,332	183,862	590	29,618	△ 123,896	899,366

4 低所得者の軽減状況

1 軽減額

(単位:円)

区分		年度		26	27	28	29	30	
		26	27						
均 等 割	7割	医療		19,740	19,740	19,740	19,740	19,740	
		支援		4,690	4,690	4,690	4,690	4,690	
		介護		6,090	6,090	6,090	6,090	6,090	
	5割	医療		14,100	14,100	14,100	14,100	14,100	
		支援		3,350	3,350	3,350	3,350	3,350	
		介護		4,350	4,350	4,350	4,350	4,350	
	2割	医療		5,640	5,640	5,640	5,640	5,640	
		支援		1,340	1,340	1,340	1,340	1,340	
		介護		1,740	1,740	1,740	1,740	1,740	
	平 等 割	7割	医療		18,270	18,270	18,270	18,270	18,270
			支援		4,060	4,060	4,060	4,060	4,060
			介護		3,570	3,570	3,570	3,570	3,570
5割		医療		13,050	13,050	13,050	13,050	13,050	
		支援		2,900	2,900	2,900	2,900	2,900	
		介護		2,550	2,550	2,550	2,550	2,550	
2割		医療		5,220	5,220	5,220	5,220	5,220	
		支援		1,160	1,160	1,160	1,160	1,160	
		介護		1,020	1,020	1,020	1,020	1,020	

2 軽減状況の推移

年度	区分	7割軽減			5割軽減			2割軽減			合計		
		世帯数 (世帯)	被保数 (人)	軽減額(円)	世帯数 (世帯)	被保数 (人)	軽減額(円)	世帯数 (世帯)	被保数 (人)	軽減額(円)	世帯数 (世帯)	被保数 (人)	軽減額(円)
26	医療	2,083	3,048	96,479,199	957	2,114	41,699,230	810	1,915	14,844,795	3,850	7,077	153,023,224
	支援	2,083	3,048	22,364,370	957	2,114	9,724,525	810	1,915	3,464,810	3,850	7,077	35,553,705
	介護	1,064	1,207	11,149,110	605	819	5,105,400	521	714	1,773,780	2,190	2,740	18,028,290
	計	2,083	3,048	129,992,679	957	2,114	56,529,155	810	1,915	20,083,385	3,850	7,077	206,605,219
27	医療	2,048	2,983	94,721,078	1,006	2,131	42,571,858	795	1,805	14,148,705	3,849	6,919	151,441,641
	支援	2,048	2,983	21,953,960	1,006	2,131	9,922,125	795	1,805	3,300,590	3,849	6,919	35,176,675
	介護	1,005	1,130	10,469,550	620	812	5,113,200	505	687	1,710,480	2,130	2,629	17,293,230
	計	2,048	2,983	127,144,588	1,006	2,131	57,607,183	795	1,805	19,159,775	3,849	6,919	203,911,546
28	医療	1,951	2,768	88,978,808	994	2,034	41,073,643	780	1,706	13,544,670	3,725	6,508	143,597,121
	支援	1,951	2,768	20,612,690	994	2,034	9,568,175	780	1,706	3,157,780	3,725	6,508	33,338,645
	介護	909	1,015	9,426,480	574	728	4,630,500	473	624	1,568,220	1,956	2,367	15,625,200
	計	1,951	2,768	119,017,978	994	2,034	55,272,318	780	1,706	18,270,670	3,725	6,508	192,560,966
29	医療	1,965	2,775	89,454,980	929	1,811	37,058,258	728	1,540	12,333,075	3,622	6,126	138,846,313
	支援	1,965	2,775	20,720,630	929	1,811	8,627,550	728	1,540	2,874,150	3,622	6,126	32,222,330
	介護	871	957	8,937,600	524	652	4,172,400	421	547	1,381,200	1,816	2,156	14,491,200
	計	1,965	2,775	119,113,210	929	1,811	49,858,208	728	1,540	16,588,425	3,622	6,126	185,559,843
30	医療	1,953	2,694	87,527,175	971	1,876	38,516,333	699	1,454	11,678,385	3,623	6,024	137,721,893
	支援	1,953	2,694	20,267,660	971	1,876	8,965,650	699	1,454	2,721,210	3,623	6,024	31,954,520
	介護	855	942	8,789,130	514	629	4,046,850	412	534	1,349,400	1,781	2,105	14,185,380
	計	1,953	2,694	116,583,965	971	1,876	51,528,833	699	1,454	15,748,995	3,623	6,024	183,861,793

5 保険税収納状況（一般被保険者＋退職被保険者）

(単位:円・%)

年度		区分	調定額	収納額 (還付未済差引後)	不納欠損額	未納額	還付未済額	収納率 (還付未済差引後)
26	現年分		1,072,804,500	974,831,327	122,300	97,850,873	56,024	90.87
	過年分		548,354,909	80,990,504	40,982,514	426,381,891	0	14.77
	計		1,621,159,409	1,055,821,831	41,104,814	524,232,764	56,024	65.13
27	現年分		1,036,980,200	949,591,093	57,700	87,331,407	42,600	91.57
	過年分		522,073,564	76,451,634	42,868,207	402,753,723	91,100	14.64
	計		1,559,053,764	1,026,042,727	42,925,907	490,085,130	133,700	65.81
28	現年分		1,025,988,100	955,031,644	63,600	70,892,856	79,900	93.08
	過年分		487,554,830	70,877,152	29,471,677	387,206,001	0	14.54
	計		1,513,542,930	1,025,908,796	29,535,277	458,098,857	79,900	67.78
29	現年分		984,818,900	917,869,373	94,000	66,855,527	230,500	93.20
	過年分		455,868,957	60,897,935	37,495,266	357,475,756	17,300	13.36
	計		1,440,687,857	978,767,308	37,589,266	424,331,283	247,800	67.94
30	現年分		899,365,800	838,714,803	264,000	60,386,997	125,800	93.26
	過年分		422,958,883	61,249,545	47,006,785	314,702,553	0	14.48
	計		1,322,324,683	899,964,348	47,270,785	375,089,550	125,800	68.06

保険税収納区分別の内訳（現年分）

年度		区分	納税組合	口座振替	自主納付	特別徴収	合計
26	対象世帯数	(世帯)	1,173	1,707	3,555	825	7,260
	保険税調定額(A)	(円)	214,602,300	279,913,100	519,788,400	58,500,700	1,072,804,500
	保険税収納額(B)	(円)	206,067,070	272,701,504	437,562,053	58,500,700	974,831,327
	収納割合(B)/(A)	(%)	96.02	97.42	84.18	100.00	90.87
27	対象世帯数	(世帯)	1,116	1,696	3,452	890	7,154
	保険税調定額(A)	(円)	222,886,300	268,995,500	487,747,800	57,350,600	1,036,980,200
	保険税収納額(B)	(円)	213,794,000	264,838,600	413,607,893	57,350,600	949,591,093
	収納割合(B)/(A)	(%)	95.92	98.45	84.80	100.00	91.57
28	対象世帯数	(世帯)	1,051	1,674	3,282	921	6,928
	保険税調定額(A)	(円)	227,522,000	269,374,100	467,779,700	61,312,300	1,025,988,100
	保険税収納額(B)	(円)	221,116,995	266,008,028	406,594,321	61,312,300	955,031,644
	収納割合(B)/(A)	(%)	97.18	98.75	86.92	100.00	93.08
29	対象世帯数	(世帯)	948	1,581	3,175	984	6,688
	保険税調定額(A)	(円)	211,510,800	256,788,900	448,506,300	68,012,900	984,818,900
	保険税収納額(B)	(円)	201,751,100	254,716,700	393,388,673	68,012,900	917,869,373
	収納割合(B)/(A)	(%)	95.39	99.19	87.71	100.00	93.20
30	対象世帯数	(世帯)	891	1,557	3,031	1,034	6,513
	保険税調定額(A)	(円)	179,921,000	240,277,400	412,790,800	66,376,600	899,365,800
	保険税収納額(B)	(円)	172,063,163	237,780,491	362,494,549	66,376,600	838,714,803
	収納割合(B)/(A)	(%)	95.63	98.96	87.82	100.00	93.26

6 保険税と総医療費の状況

(単位:円)

年度	区分	1人当たりの保険税と総医療費		1世帯当たりの保険税と総医療費	
		保険税	総医療費	保険税	総医療費
26		95,803	302,247	175,582	553,938
27		96,409	334,990	173,553	603,039
28		100,993	327,236	177,814	576,150
29		102,961	338,464	177,094	582,162
30		98,464	350,110	166,889	593,413

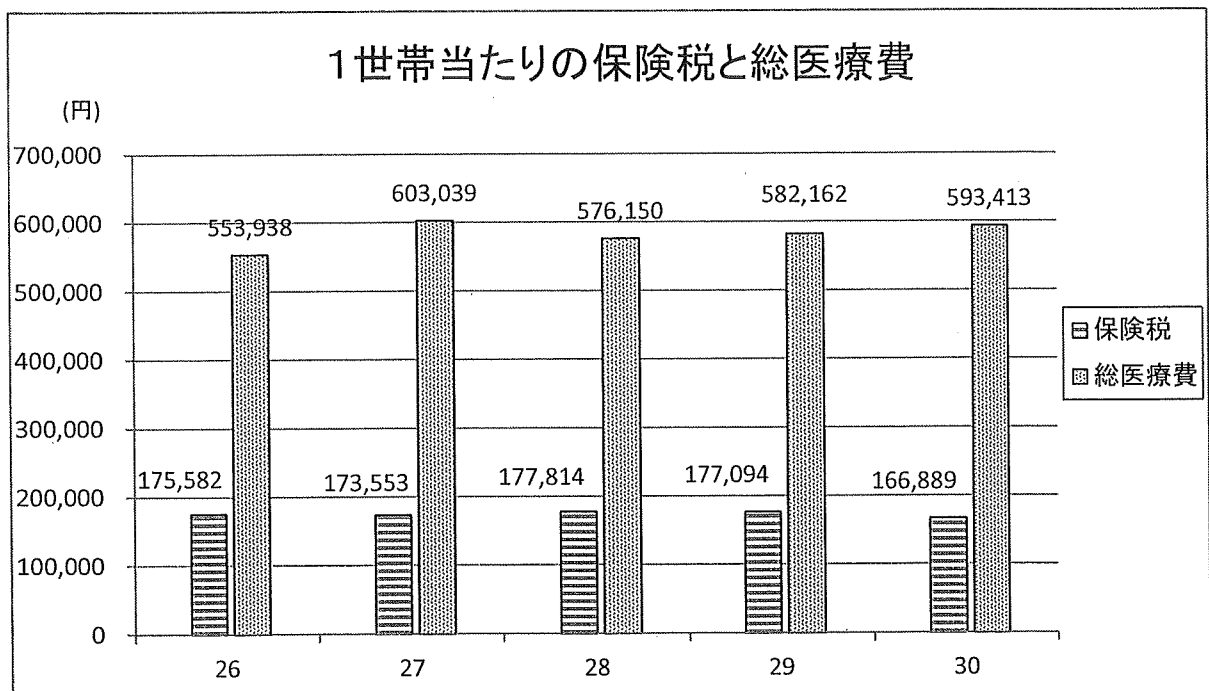
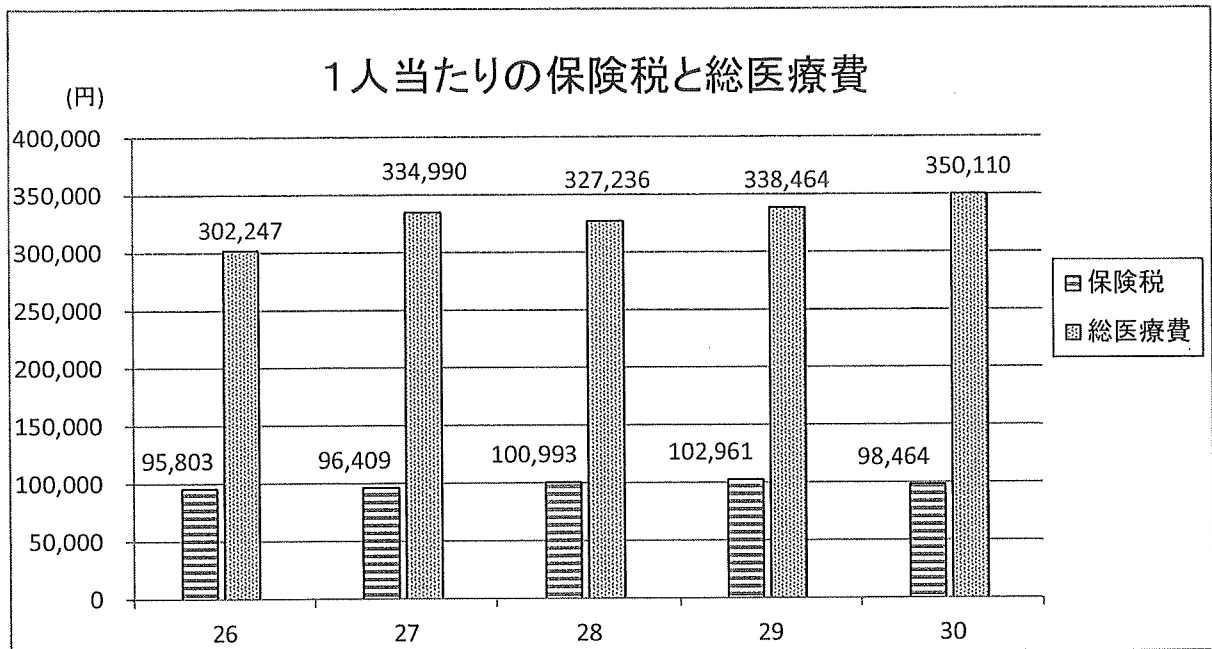

3 保 険 給 付

保険税及び保険給付内容改正の概要	19
1 療養諸費の状況（一般・退職）	23
2 " （一般）	24
3 " （退職）	25
4 " （一般＋退職）	26
5 療養諸費 1人当たり・1件当たり・1日当たり（一般）	27
6 " " （退職）	28
7 " " （一般＋退職）	29
8 高額療養費給付の状況	30
9 高額療養費資金貸付の状況	30
10 出産育児一時金及び葬祭費の支給状況	30

保険税及び保険給付内容改正の概要

実施年月日	給付内容の改正状況
昭和 37 年 4 月 1 日	助産費1件当たり2,000円を支給
4 月 1 日	葬祭費1件当たり500円を支給
昭和 38 年 4 月 1 日	世帯主全疾病7割給付実施
4 月 1 日	葬祭費1件当たり500円を1,000円に引き上げ
昭和 39 年 4 月 1 日	療養の給付の期間3カ年を転帰までに改正
4 月 1 日	葬祭費1件当たり1,000円を2,000円に引き上げ
昭和 42 年 1 月 1 日	家族全員7割給付
1 月 1 日	乳幼児10割給付
昭和 44 年 9 月 1 日	助産費1件当たり2,000円を10,000円に引き上げ
昭和 45 年 4 月 1 日	葬祭費1件当たり2,000円を5,000円に引き上げ
昭和 47 年 1 月 1 日	70歳以上高齢者10割給付
昭和 48 年 4 月 1 日	妊産婦、外来10割給付
12 月 1 日	高額療養費制度実施、限度額30,000円(任意給付)
昭和 49 年 4 月 1 日	助産費1件当たり10,000円を20,000円に引き上げ
4 月 1 日	乳幼児医療費支給制度の実施
昭和 50 年 4 月 1 日	助産費1件当たり20,000円を40,000円に引き上げ
7 月 1 日	葬祭費1件当たり5,000円を10,000円に引き上げ
10 月 1 日	国保法の改正による高額療養費制度、法定給付
昭和 51 年 4 月 1 日	育児手当3,000円を支給
8 月 1 日	高額療養費限度額30,000円を39,000円に引き上げ
昭和 52 年 10 月 1 日	助産費1件当たり40,000円を60,000円に引き上げ
昭和 53 年 4 月 1 日	葬祭費1件当たり10,000円を20,000円に引き上げ
昭和 54 年 12 月 1 日	助産費1件当たり60,000円を80,000円に引き上げ
昭和 57 年 3 月 1 日	助産費1件当たり80,000円を100,000円に引き上げ
昭和 57 年 4 月 1 日	葬祭費1件当たり20,000円を30,000円に引き上げ
9 月 1 日	高額療養費限度額39,000円を45,000円に引き上げ(非課税世帯39,000円)
昭和 58 年 1 月 1 日	高額療養費限度額45,000円を51,000円に引き上げ(非課税世帯据え置き)
2 月 1 日	老人保健法施行
昭和 59 年 10 月 1 日	退職者医療制度施行、本人8割、被扶養者入院8割、外来7割給付
10 月 1 日	高額療養費に世帯合算、多数該当及び長期特定疾病患者の負担軽減と低所得者世帯の負担額改定。 51,000円(非課税世帯30,000円)か、30,000円(非課税世帯21,000円)以上を世帯合算した額が51,000円(非課税世帯30,000円)、長期高額疾病10,000円、多数該当世帯(12カ月以内の4回目から)30,000円(非課税世帯21,000円)
昭和 61 年 5 月 1 日	高額療養費限度額51,000円を54,000円に引き上げ(非課税世帯据え置き)
昭和 62 年 1 月 1 日	老人保健法改正(外来1カ月800円、入院1日400円)

実施年月日	給付内容の改正状況
平成元年3月1日	助産費1件当たり100,000円を130,000円に引き上げ
平成元年6月1日	高額療養費限度額54,000円を57,000円に引き上げ(非課税世帯31,800円) 多数該当世帯33,000円(非課税世帯22,200円)、世帯合算・特定疾患据え置き
平成3年4月1日	保険税賦課限度額改正(440,000円)
5月1日	高額療養費限度額57,000円を60,000円に引き上げ(非課税世帯33,600円) 多数該当世帯34,800円(非課税世帯23,400円)、世帯合算・特定疾患据え置き
平成4年4月1日	保険税賦課限度額改正(460,000円) 老人保健法改正(外来1カ月900円、入院1日600円) 助産費1件当たり130,000円を240,000円に引き上げ
平成5年4月1日	保険税賦課限度額改正(500,000円)
5月1日	高額療養費限度額を63,000円に引き上げ(非課税世帯35,400円) 多数該当世帯37,200円(非課税世帯24,600円)、世帯合算・特定疾患据え置き
平成6年4月1日	4割軽減額のうち1人当たり加算額235,000円に改正
10月1日	出産育児一時金310,000円に引き上げ 入院時食事療養費創設(平成8年9月30日まで600円)(減額世帯あり)
平成8年4月1日	保険税賦課限度額改正(520,000円)
6月1日	高額療養費限度額を63,600円に引き上げ
10月1日	入院時食事療養費1日760円 (非課税世帯90日目までの入院1日650円、90日を超える長期入院1日500円、 老齢福祉年金受給者1日300円)
平成9年4月1日	保険税賦課限度額改正(530,000円)・7割・5割・2割軽減制度実施
9月1日	薬剤に係る一部負担改正(6歳未満の乳幼児、住税非課税の老齢福祉年金の受給者を 除く) 老人保健法改正(外来1日500円、1カ月4回限度入院1日1,000円)
平成10年4月1日	老人保健法改正により自己負担金の一部改正 (外来1日530円=1カ月4回限度、入院1日1,200円)
平成11年8月1日	乳幼児医療費の一部改正(小学校就学前の幼児を対象に入院治療費を給付)
平成13年1月1日	高額療養費限度額改正(上限に上位所得者の区分新設) 入院時の食事代の自己負担額の改正(一般世帯780円) 海外療養費の創設・住所地特例の拡大・老人保健制度改正 老人保健法改正により自己負担金の一部改正 外来・入院 1割負担(限度額を制定)
平成14年10月1日	老人医療受給対象年齢の見直し (70歳未満→75歳未満:ただし既に老人医療受給対象となっている者を除く) 一部負担金の改正 3歳未満2割・70歳以上1割(一定以上所得者2割) 高額療養費自己負担限度額引き上げ(低所得者は据え置き)
平成15年4月1日	退職被保険者等の一部負担金の見直し(一部負担金が3割となる) 外来薬剤一部負担金の廃止 高額療養費の見直し(1%部分の変更) 特例療養費の廃止
平成17年4月1日	出産育児一時金300,000円に引き下げ

実施年月日	給付内容の改正状況
平成18年4月1日 10月1日	<p>入院時の食事療養費の改正(一般世帯1食260円)</p> <p>出産育児一時金350,000円に引き上げ</p> <p>高額療養費自己負担限度額引き上げ(低所得者は据え置き)</p> <p>特定疾病療養受領証の自己負担額限度額の引き上げ (70歳未満の人工透析患者の上位所得者は20,000円)</p>
平成19年4月1日	<p>保険税賦課限度額改正(560,000円)</p> <p>70歳未満及び70歳以上の非課税世帯等の入院等に係る高額療養費の現物給付化(限度額適用認定証)</p>
平成20年4月1日	<p>葬祭費50,000円に引き上げ</p> <p>乳幼児医療費の自己負担額の軽減対象を義務教育就学前に拡大</p> <p>国保税賦課限度額(医療分)を47万円、後期高齢者支援金等課税分を12万円に改正(介護分9万円は据え置き)</p> <p>特定健診・特定保健指導施行</p> <p>後期高齢者医療制度施行(保険料賦課限度額は50万円)</p> <p>70歳から74歳までの医療費の自己負担割合2割を凍結し、1割分を国が医療機関に支給する「指定公費負担医療」を創設</p>
平成21年1月1日	<p>出産育児一時金380,000円に引き上げ</p>
平成21年4月1日 10月1日	<p>国保税賦課限度額(介護分)を10万円に改正</p> <p>高額療養費特別支給金支給規則施行(平成22年5月31日まで)</p> <p>出産育児一時金の基本額を390,000円に引き上げ</p> <p>出産育児一時金の医療機関等への直接支払制度実施(受領委任払制度廃止)</p>
平成22年4月1日 12月28日	<p>非自発離職者に対する軽減措置実施</p> <p>国保税賦課限度額(医療分)を50万円、後期高齢者支援金等課税分を13万円に改正(介護分10万円は据え置き)</p> <p>資格証明書交付世帯及び短期被保険者証交付対象世帯に属する高校生世代以下の子どもに有効期間を6ヵ月とする被保険者証を交付</p> <p>青森県国民健康保険広域化等支援方針策定</p>
平成23年4月1日	<p>国保税賦課限度額(医療分)を51万円、後期高齢者支援金等課税分を14万円、介護分を12万円に改正</p>
平成24年4月1日	<p>外来等に係る高額療養費の現物給付化(限度額適用認定証の使用)</p>
平成25年4月1日	<p>特定世帯等に係る軽減特例措置の延長</p>
平成26年4月1日 10月1日	<p>70歳から74歳までの被保険者等に係る一部負担金の割合が、4月以降新たに70歳になる被保険者等から段階的に1割から2割となる。</p> <p>国保税賦課限度額後期高齢者支援金等課税分を16万円、介護分を16万円に改正</p> <p>5割軽減、2割軽減の軽減判定所得の引き上げ</p> <p>市乳幼児医療費給付事業・ひとり親家庭等医療費給付事業で児童の一部負担金を現物給付開始し、乳児10割受給資格証(黒石市乳児医療費受給資格証)発行停止。</p>
平成27年1月1日	<p>高額療養費の算定基準の見直しに伴う限度額適用認定証等の変更</p> <p>出産育児一時金の基本額を404,000円に引き上げ</p>

実施年月日	給付内容の改正状況
平成 27 年 4 月 1 日	国保税賦課限度額医療分を52万円、後期高齢者支援金等課税分を17万円、介護分を16万円に改正 軽減判定所得の5割軽減を26万円、2割軽減を47万円に引き上げ
平成 28 年 4 月 1 日	国保税賦課限度額医療分を54万円、後期高齢者支援金等課税分を19万円に改正 軽減判定所得の5割軽減を26万5千円、2割軽減を48万円に引き上げ 入院時の食事代の自己負担限度額引き上げ(一般世帯1食360円)
平成 29 年 4 月 1 日 8 月 1 日	軽減判定所得の5割軽減を27万円、2割軽減を49万円に引き上げ 70歳から74歳までの高額療養費自己負担限度額引き上げ(低所得者は据え置き) 70歳から74歳までの一般所得世帯に年間外来上限額144,000円を設定
平成 30 年 4 月 1 日 8 月 1 日	国保税賦課限度額医療分を58万円に改正 軽減判定所得の5割軽減を27万5千円、2割軽減を50万円に引き上げ 入院時の食事代の自己負担限度額引き上げ(一般世帯1食460円) 70歳から74歳までの高額療養費自己負担限度額引き上げ(低所得者は据え置き) 70歳から74歳までの高額介護合算療養費自己負担限度額引き上げ(低所得者、一般は据え置き)

1 療養諸費の状況(一般・退職)

平成30年度

			一 般	前期高齢者分 再掲	70歳以上 一般分再掲	70歳以上 現役並み 所得者分再掲	未就学児分 再掲	退 職	合 計
療養の給付	入 院	件数(件)	2,275	1,175	602	43	25	14	2,289
		日数(日)	38,101	17,599	9,752	715	418	163	38,264
		費用額(円)	1,276,267,287	725,962,677	367,174,387	25,971,140	16,362,280	8,189,280	1,284,456,567
	入院外	件数(件)	70,213	38,320	18,139	942	2,357	593	70,806
		日数(日)	104,274	54,791	26,251	1,365	4,057	778	105,052
		費用額(円)	999,739,434	502,598,774	249,487,814	11,719,030	18,134,860	6,361,770	1,006,101,204
	歯 科	件数(件)	9,272	4,128	1,714	89	185	102	9,374
		日数(日)	21,123	9,645	4,022	179	314	261	21,384
		費用額(円)	148,772,890	70,632,330	29,389,600	1,217,250	1,716,510	1,899,000	150,671,890
	小 計	件数(件)	81,760	43,623	20,455	1,074	2,567	709	82,469
		日数(日)	163,498	82,035	40,025	2,259	4,789	1,202	164,700
		費用額(円)	2,424,779,611	1,299,193,781	646,051,801	38,907,420	36,213,650	16,450,050	2,441,229,661
	調 剤	件数(件)	51,579	29,289	13,914	692	1,800	491	52,070
		枚数(枚)	63,270	35,368	16,911	849	2,860	608	63,878
		費用額(円)	654,426,980	382,240,240	196,874,340	8,516,350	8,494,610	9,242,950	663,669,930
	食事療養費 ()内は再掲	件数(件)	(2,121)	(1,095)	(557)	(34)	(24)	(14)	(2,135)
		回数(回)	96,841	43,603	24,498	1,464	1,202	427	97,268
		費用額(円)	64,805,191	29,858,943	16,638,045	979,367	717,255	307,012	65,112,203
	訪問看護費	件数(件)	73	1	0	0	0	0	73
		日数(日)	316	1	0	0	0	0	316
費用額(円)		3,419,430	51,450	0	0	0	0	3,419,430	
計	件数(件)	133,412	72,913	34,369	1,766	4,367	1,200	134,612	
	費用額(円)	3,147,431,212	1,711,344,414	859,564,186	48,403,137	45,425,515	26,000,012	3,173,431,224	
療養費等	件数(件)	2,682	1,362	614	37	6	13	2,695	
	費用額(円)	24,390,681	13,635,198	6,377,008	297,712	52,545	81,629	24,472,310	
療 養 諸 費 合 計	件数(件)	136,094	74,275	34,983	1,803	4,373	1,213	137,307	
	保険者負担(円)	2,301,480,287	1,287,207,964	688,696,659	33,687,877	35,989,129	18,195,330	2,319,675,617	
	費用額(円)	3,171,821,893	1,724,979,612	865,941,194	48,700,849	45,478,060	26,081,641	3,197,903,534	

2 療養諸費の状況(一般)

平成26年度～平成30年度

区分		年度						
		26	27	28	29	30		
療養の給付	診療費	入院	件数(件)	2,502	2,452	2,147	2,212	2,275
			日数(日)	41,093	42,213	35,600	37,390	38,101
			費用額(円)	1,272,718,740	1,355,346,337	1,208,362,095	1,239,890,793	1,276,267,287
		入院外	件数(件)	74,523	74,008	73,202	70,752	70,213
			日数(日)	118,566	115,099	113,299	107,421	104,274
			費用額(円)	951,944,462	974,850,830	1,032,192,303	1,019,138,919	999,739,434
		歯科	件数(件)	9,835	10,382	9,693	9,451	9,272
			日数(日)	26,150	26,097	23,625	22,274	21,123
			費用額(円)	173,463,400	171,340,730	161,846,400	150,230,610	148,772,890
	小計	件数(件)	86,860	86,842	85,042	82,415	81,760	
		日数(日)	185,809	183,409	172,524	167,085	163,498	
		費用額(円)	2,398,126,602	2,501,537,897	2,402,400,798	2,409,260,322	2,424,779,611	
	調剤	件数(件)	53,241	53,479	53,829	52,486	51,579	
		枚数(枚)	68,255	68,360	71,538	65,836	63,270	
		費用額(円)	648,919,126	774,910,386	701,006,026	679,955,083	654,426,980	
	食事療養費 ()内は再掲	件数(件)	(2,342)	(2,309)	(2,026)	(2,124)	(2,121)	
		回数(回)	106,266	107,949	93,176	100,357	96,841	
		費用額(円)	71,907,132	72,964,262	60,533,742	66,724,054	64,805,191	
	訪問看護費	件数(件)	77	61	65	70	73	
		日数(日)	504	392	344	352	316	
		費用額(円)	5,140,370	4,329,860	3,841,620	3,740,360	3,419,430	
計	件数(件)	140,178	140,382	138,936	134,971	133,412		
	費用額(円)	3,124,093,230	3,353,742,405	3,167,782,186	3,159,679,819	3,147,431,212		
療養費等		件数(件)	3,083	2,888	2,680	2,553	2,682	
		費用額(円)	27,334,342	25,141,351	23,591,741	23,778,198	24,390,681	
療養諸費計		件数(件)	143,324	143,270	141,616	137,524	136,094	
		保険者負担(円)	2,284,248,548	2,444,714,535	2,303,927,108	2,299,860,947	2,301,480,287	
		費用額(円)	3,151,427,572	3,378,883,756	3,191,373,927	3,183,458,017	3,171,821,893	

3 療養諸費の状況(退職)

平成26年度～平成30年度

区分		年度						
		26	27	28	29	30		
療養の給付	診療費	入院	件数(件)	169	136	78	22	14
			日数(日)	2,542	2,306	1,099	157	163
			費用額(円)	94,452,170	88,420,690	51,186,621	8,868,100	8,189,280
		入院外	件数(件)	5,323	4,333	2,854	1,549	593
			日数(日)	7,865	6,319	4,092	2,226	778
			費用額(円)	75,276,860	63,958,170	39,245,224	20,528,640	6,361,770
		歯科	件数(件)	708	599	338	161	102
			日数(日)	1,734	1,563	763	370	261
			費用額(円)	12,004,210	10,924,720	4,894,280	2,535,500	1,899,000
	小計	件数(件)	6,200	5,068	3,270	1,732	709	
		日数(日)	12,141	10,188	5,954	2,753	1,202	
		費用額(円)	181,733,240	163,303,580	95,326,125	31,932,240	16,450,050	
	調剤	件数(件)	3,937	3,197	2,179	1,244	491	
		枚数(枚)	4,834	3,884	2,661	1,511	608	
		費用額(円)	44,336,670	54,762,330	34,419,436	21,240,040	9,242,950	
	食事療養費 ()内は再掲	件数(件)	(160)	(131)	(75)	(21)	(14)	
		回数(回)	6,585	6,186	3,028	363	427	
		費用額(円)	4,530,534	4,308,068	2,111,498	257,314	307,012	
	訪問看護費	件数(件)	0	2	2	0	0	
		日数(日)	0	8	9	0	0	
		費用額(円)	0	97,380	112,410	0	0	
計	件数(件)	10,137	8,267	5,451	2,976	1,200		
	費用額(円)	230,600,444	222,471,358	131,969,469	53,429,594	26,000,012		
療養費等	件数(件)	235	199	115	61	13		
	費用額(円)	2,535,509	1,801,432	1,043,198	516,050	81,629		
療養諸費 合計	件数(件)	10,377	8,466	5,566	3,037	1,213		
	保険者負担(円)	163,256,184	157,082,010	93,027,755	37,726,757	18,195,330		
	費用額(円)	233,135,953	224,272,790	133,012,667	53,945,644	26,081,641		

4 療養諸費の状況(一般+退職)

平成26年度～平成30年度

区分			年度					
			26	27	28	29	30	
療養の給付	診療費	入院	件数(件)	2,671	2,588	2,225	2,234	2,289
			日数(日)	43,635	44,519	36,699	37,547	38,264
			費用額(円)	1,367,170,910	1,443,767,027	1,259,548,716	1,248,758,893	1,284,456,567
		入院外	件数(件)	79,846	78,341	76,056	72,301	70,806
			日数(日)	126,431	121,418	117,391	109,647	105,052
			費用額(円)	1,027,221,322	1,038,809,000	1,071,437,527	1,039,667,559	1,006,101,204
		歯科	件数(件)	10,543	10,981	10,031	9,612	9,374
			日数(日)	27,884	27,660	24,388	22,644	21,384
			費用額(円)	185,467,610	182,265,450	166,740,680	152,766,110	150,671,890
	小計	件数(件)	93,060	91,910	88,312	84,147	82,469	
		日数(日)	197,950	193,597	178,478	169,838	164,700	
		費用額(円)	2,579,859,842	2,664,841,477	2,497,726,923	2,441,192,562	2,441,229,661	
	調剤	件数(件)	57,178	56,676	56,008	53,730	52,070	
		枚数(枚)	73,089	72,244	74,199	67,347	63,878	
		費用額(円)	693,255,796	829,672,716	735,425,462	701,195,123	663,669,930	
	食事療養費 ()内は再掲	件数(件)	(2,502)	(2,440)	(2,101)	(2,145)	(2,135)	
		回数(回)	112,851	114,135	96,204	100,720	97,268	
		費用額(円)	76,437,666	77,272,330	62,645,240	66,981,368	65,112,203	
	訪問看護費	件数(件)	77	63	67	70	73	
		日数(日)	504	400	353	352	316	
		費用額(円)	5,140,370	4,427,240	3,954,030	3,740,360	3,419,430	
計	件数(件)	150,315	148,649	144,387	137,947	134,612		
	費用額(円)	3,354,693,674	3,576,213,763	3,299,751,655	3,213,109,413	3,173,431,224		
療養費等	件数(件)	3,318	3,087	2,795	2,614	2,695		
	費用額(円)	29,869,851	26,942,783	24,634,939	24,294,248	24,472,310		
療養諸費 合計	件数(件)	153,701	151,736	147,182	140,561	137,307		
	保険者負担(円)	2,447,504,732	2,601,796,545	2,396,954,863	2,337,587,704	2,319,675,617		
	費用額(円)	3,384,563,525	3,603,156,546	3,324,386,594	3,237,403,661	3,197,903,534		

5 療養諸費 1人当たり・1件当たり・1日当たり(一般)

年度	区 分	1人当たり				1件当たり				1日当たり	
		件数(件)	日数(日)	費用額(円)	前年比(%)	日数(日)	費用額(円)	前年比(%)	費用額(円)	前年比(%)	
26	診 入 院	0.24	3.89	120,534	94.55	16.42	508,681	97.42	30,972	104.11	
	療 入 院 外	7.06	11.23	90,155	101.90	1.59	12,774	98.77	8,029	100.76	
	費 歯 科	0.93	2.48	16,428	106.39	2.66	17,637	101.35	6,633	103.07	
	費 診療費計	8.23	17.60	227,117	98.15	2.14	27,609	95.13	12,906	99.21	
	調 剤	5.04	6.46	61,456	104.64	1.28	12,188	100.90	9,507	101.66	
	食 事 療 養 費	0.22	10.06	6,810	90.29	45.37	30,703	93.14	677	99.92	
	訪 問 看 護	0.01	0.05	487	112.12	6.55	66,758	101.23	10,199	103.75	
	療 養 費 計	0.29		2,589	97.57		8,866	96.25			
療 養 諸 費 計	13.60		298,459	99.22		21,948	95.81				
27	診 入 院	0.24	4.12	132,281	109.75	17.22	552,751	108.66	32,107	103.67	
	療 入 院 外	7.22	11.23	95,145	105.53	1.56	13,172	103.12	8,470	105.49	
	費 歯 科	1.01	2.55	16,723	101.79	2.51	16,504	93.57	6,566	98.98	
	費 診療費計	8.48	17.90	244,148	107.50	2.11	28,806	104.33	13,639	105.68	
	調 剤	5.22	6.67	75,631	123.06	1.28	14,490	118.88	11,336	119.23	
	食 事 療 養 費	0.23	10.54	7,121	104.57	46.75	31,600	102.92	676	99.89	
	訪 問 看 護	0.01	0.04	423	86.81	6.43	70,981	106.33	11,046	108.30	
	療 養 費 計	0.28		2,454	94.79		8,705	98.19			
療 養 諸 費 計	13.98		329,776	110.49		23,584	107.45				
28	診 入 院	0.22	3.62	122,863	92.88	16.58	562,814	101.82	33,943	105.72	
	療 入 院 外	7.44	11.52	104,951	110.31	1.55	14,101	107.05	9,110	107.56	
	費 歯 科	0.99	2.40	16,456	98.41	2.44	16,697	101.17	6,851	104.34	
	費 診療費計	8.65	17.54	244,271	100.05	2.03	28,250	98.07	13,925	102.10	
	調 剤	5.47	7.27	71,277	94.24	1.33	13,023	89.87	9,799	86.44	
	食 事 療 養 費	0.21	9.47	6,155	86.43	45.99	29,878	94.55	650	96.12	
	訪 問 看 護	0.01	0.03	391	92.43	5.29	59,102	83.26	11,168	101.10	
	療 養 費 計	0.27		2,399	97.76		8,803	101.12			
療 養 諸 費 計	14.40		324,492	98.40		22,535	95.55				
29	診 入 院	0.24	3.98	132,002	107.44	16.90	560,529	99.59	33,161	97.70	
	療 入 院 外	7.53	11.44	108,500	103.38	1.52	14,404	102.15	9,487	104.14	
	費 歯 科	1.01	2.37	15,994	97.19	2.36	15,896	95.20	6,745	98.45	
	費 診療費計	8.77	17.79	256,495	105.00	2.03	29,233	103.48	14,419	103.55	
	調 剤	5.59	7.01	72,390	101.56	1.25	12,955	99.48	10,328	105.40	
	食 事 療 養 費	0.23	10.68	7,104	115.41	47.25	31,414	105.14	665	102.34	
	訪 問 看 護	0.01	0.04	398	101.95	5.03	53,434	90.41	10,626	95.15	
	療 養 費 計	0.27		2,531	105.53		9,314	105.80			
療 養 諸 費 計	14.64		338,918	104.45		23,148	102.72				
30	診 入 院	0.25	4.20	140,760	106.63	16.75	560,997	100.08	33,497	101.01	
	療 入 院 外	7.74	11.50	110,261	101.62	1.49	14,239	98.85	9,588	101.06	
	費 歯 科	1.02	2.33	16,408	102.59	2.28	16,045	100.94	7,043	104.43	
	費 診療費計	9.02	18.03	267,429	104.26	2.00	29,657	101.45	14,831	102.85	
	調 剤	5.69	6.98	72,177	99.71	1.23	12,688	97.94	10,343	100.15	
	食 事 療 養 費	0.23	10.68	7,147	100.62	45.66	30,554	97.26	669	100.65	
	訪 問 看 護	0.01	0.03	377	94.71	4.33	46,842	87.66	10,821	101.83	
	療 養 費 計	0.30		2,690	106.26		9,094	97.64			
療 養 諸 費 計	15.01		349,820	103.22		23,306	100.68				

6 療養諸費 1人当たり・1件当たり・1日当たり(退職)

年度	区分		1人当たり				1件当たり				1日当たり	
			件数(件)	日数(日)	費用額(円)	前年比(%)	日数(日)	費用額(円)	前年比(%)	費用額(円)	前年比(%)	
26	診療	入院	0.26	3.98	147,812	106.73	15.04	558,889	84.47	37,157	88.21	
		入院外	8.33	12.31	117,804	107.38	1.48	14,142	109.57	9,571	116.07	
	療費	歯科	1.11	2.71	18,786	85.46	2.45	16,955	88.54	6,923	102.91	
		診療費計	9.70	19.00	284,403	105.26	1.96	29,312	106.94	14,969	110.03	
	調剤	6.16	7.56	69,384	90.52	1.23	11,262	95.09	9,172	95.47		
	食事療養費	0.25	10.31	7,090	122.03	41.16	28,316	97.47	688	98.90		
	訪問看護	0.00	0.00	0	-	0.00	0	-	0	-		
	療養費	0.37		3,968	122.72		10,789	121.46				
療養諸費計	16.24		364,845	102.51		22,467	105.38					
27	診療	入院	0.27	4.52	173,374	117.29	16.96	650,152	116.33	38,344	103.19	
		入院外	8.50	12.39	125,408	106.45	1.46	14,761	104.38	10,122	105.75	
	療費	歯科	1.17	3.06	21,421	114.03	2.61	18,238	107.57	6,990	100.96	
		診療費計	9.94	19.98	320,203	112.59	2.01	32,222	109.93	16,029	107.08	
	調剤	6.27	7.62	107,377	154.76	1.21	17,129	152.10	14,099	153.73		
	食事療養費	0.26	12.13	8,447	119.14	47.22	32,886	116.14	696	101.22		
	訪問看護	0.00	0.02	191	-	4.00	48,690.00	-	12,173	-		
	療養費	0.39		3,532	89.02		9,052	83.90				
療養諸費計	16.60		439,751	120.53		26,491	117.91					
28	診療	入院	0.24	3.39	157,983	91.12	14.09	656,239	100.94	46,576	121.47	
		入院外	8.81	12.63	121,127	96.59	1.43	13,751	93.16	9,591	94.76	
	療費	歯科	1.04	2.35	15,106	70.52	2.26	14,480	79.39	6,415	91.77	
		診療費計	10.09	18.38	294,216	91.88	1.82	29,152	90.47	16,010	99.88	
	調剤	6.73	8.21	106,233	98.93	1.22	15,796	92.22	12,935	91.74		
	食事療養費	0.23	9.35	6,517	77.15	40.37	28,153	85.61	697	100.13		
	訪問看護	0.01	0.03	347	181.70	4.50	56,205	115.43	12,490	102.61		
	療養費	0.35		3,220	91.15		9,071	100.21				
療養諸費計	17.18		410,533	93.36		23,897	90.21					
29	診療	入院	0.13	0.91	51,559	32.64	7.14	403,095	61.43	56,485	121.28	
		入院外	9.01	12.94	119,353	98.53	1.44	13,253	96.38	9,222	96.16	
	療費	歯科	0.94	2.15	14,741	97.59	2.30	15,748	108.76	6,853	106.83	
		診療費計	10.07	16.01	185,653	63.10	1.59	18,437	63.24	11,599	72.45	
	調剤	7.23	8.78	123,489	116.24	1.21	17,074	108.09	14,057	108.68		
	食事療養費	0.12	2.11	1,496	22.96	17.29	12,253	43.52	709	101.65		
	訪問看護	0.00	0.00	0	-	0.00	0	-	0	-		
	療養費	0.35		3,000	93.18		8,460	93.26				
療養諸費計	17.66		313,637	76.40		17,763	74.33					
30	診療	入院	0.21	2.43	122,228	237.07	11.64	584,949	145.11	50,241	88.95	
		入院外	8.85	11.61	94,952	79.56	1.31	10,728	80.95	8,177	88.67	
	療費	歯科	1.52	3.90	28,343	192.27	2.56	18,618	118.22	7,276	106.18	
		診療費計	10.58	17.94	245,523	132.25	1.70	23,202	125.85	13,686	117.99	
	調剤	7.33	9.07	137,954	111.71	1.24	18,825	110.25	15,202	108.15		
	食事療養費	0.21	6.37	4,582	306.30	30.50	21,929	178.97	719	101.43		
	訪問看護	0.00	0.00	0	-	0.00	0.00	-	0	-		
	療養費	0.19		1,218	40.61		6,279	74.22				
療養諸費計	18.10		389,278	124.12		21,502	121.05					

7 療養諸費

1人当たり・1件当たり・1日当たり(一般+退職)

年度	区 分		1人当たり				1件当たり			1日当たり	
			件数(件)	日数(日)	費用額(円)	前年比(%)	日数(日)	費用額(円)	前年比(%)	費用額(円)	前年比(%)
26	診療費	入院	0.24	3.90	122,091	95.24	16.34	511,857	96.59	31,332	103.17
		入院外科	7.13	11.29	91,733	102.11	1.58	12,865	100.39	8,125	101.69
		歯科	0.94	2.49	16,563	104.42	2.64	17,592	100.27	6,651	102.95
		診療費計	8.31	17.68	230,386	98.50	2.13	27,723	95.93	13,033	99.86
	調剤	5.11	6.53	61,909	103.38	1.28	12,125	100.53	9,485	101.20	
	食事療養費	0.22	10.08	6,826	91.86	45.10	30,551	93.30	677	99.89	
	訪問看護	0.01	0.05	459	112.47	6.55	66,758	102.18	10,199	103.71	
	療養費計	0.30		2,667	99.14		9,002	98.01			
療養諸費計	13.75		302,247	99.32		21,983	96.50				
27	診療費	入院	0.24	4.14	134,229	109.94	17.20	557,870	108.99	32,430	103.51
		入院外科	7.28	11.29	96,579	105.28	1.55	13,260	103.07	8,556	105.30
		歯科	1.02	2.57	16,945	102.31	2.52	16,598	94.35	6,589	99.07
		診療費計	8.54	18.00	247,754	107.54	2.11	28,994	104.59	13,765	105.62
	調剤	5.27	6.72	77,136	124.60	1.27	14,639	120.74	11,484	121.08	
	食事療養費	0.23	10.61	7,184	105.25	46.78	31,669	103.66	677	99.95	
	訪問看護	0.01	0.04	412	89.67	6.35	70,274	105.27	11,068	108.52	
	療養費計	0.29		2,505	93.91		8,728	96.95			
療養諸費計	14.11		334,990	110.83		23,746	108.02				
28	診療費	入院	0.22	3.61	123,984	92.37	16.49	566,089	101.47	34,321	105.83
		入院外科	7.49	11.56	105,467	109.20	1.54	14,087	106.24	9,127	106.68
		歯科	0.99	2.40	16,413	96.86	2.43	16,623	100.15	6,837	103.76
		診療費計	8.69	17.57	245,863	99.24	2.02	28,283	97.55	13,995	101.67
	調剤	5.51	7.30	72,392	93.85	1.32	13,131	89.70	9,912	86.30	
	食事療養費	0.21	9.47	6,166	85.83	45.79	29,817	94.15	651	96.18	
	訪問看護	0.01	0.03	389	94.56	5.27	59,015	83.98	11,201	101.20	
	療養費計	0.28		2,425	96.81		8,814	100.99			
療養諸費計	14.49		327,236	97.69		22,587	95.12				
29	診療費	入院	0.23	3.93	130,555	105.30	16.81	558,979	98.74	33,259	96.90
		入院外科	7.56	11.46	108,695	103.06	1.52	14,380	102.07	9,482	103.89
		歯科	1.00	2.37	15,971	97.31	2.36	15,893	95.61	6,746	98.68
		診療費計	8.80	17.76	255,221	103.81	2.02	29,011	102.57	14,374	102.71
	調剤	5.62	7.04	73,308	101.27	1.25	13,050	99.39	10,412	105.05	
	食事療養費	0.22	10.53	7,003	113.56	46.96	31,227	104.73	665	102.13	
	訪問看護	0.01	0.04	391	100.47	5.03	53,434	90.54	10,626	94.86	
	療養費計	0.27		2,540	104.74		9,294	105.45			
療養諸費計	14.70		338,464	103.43		23,032	101.97				
30	診療費	入院	0.25	4.19	140,624	107.71	16.72	561,143	100.39	33,568	100.93
		入院外科	7.75	11.50	110,149	101.34	1.48	14,209	98.81	9,577	101.00
		歯科	1.03	2.34	16,496	103.28	2.28	16,073	101.13	7,046	104.44
		診療費計	9.03	18.03	267,268	104.72	2.00	29,602	102.04	14,822	103.12
	調剤	5.70	6.99	72,659	99.11	1.23	12,746	97.67	10,390	99.79	
	食事療養費	0.23	10.65	7,129	101.80	45.56	30,498	97.66	669	100.66	
	訪問看護	0.01	0.03	374	95.73	4.33	46,842	87.66	10,821	101.83	
	療養費計	0.30		2,679	105.49		9,081	97.71			
療養諸費計	15.03		350,110	103.44		23,290	101.12				

8 高額療養費給付の状況

区分 年度	一 般 分		退 職 分		合 計		1件当たりの支給額 (円)
	件数 (件)	支給総額(円)	件数 (件)	支給総額(円)	件数 (件)	支給総額(円)	
26	4,202	312,305,880	243	26,779,378	4,445	339,085,258	76,285
27	4,464	371,804,907	227	30,613,268	4,691	402,418,175	85,785
28	4,556	364,082,351	163	19,291,354	4,719	383,373,705	81,240
29	4,734	359,030,275	85	4,764,716	4,819	363,794,991	75,492
30	4,965	366,616,476	38	2,315,403	5,003	368,931,879	73,742

9 高額療養費資金貸付の状況

区分 年度	貸付件数(件)	請求額(円)	貸付額(円)	1件当たりの貸付額 (円)
26	7	683,593	294,400	42,057
27	3	425,340	256,000	85,333
28	1	226,900	172,000	172,000
29	5	287,940	136,000	27,200
30	2	305,260	220,000	110,000

10 出産育児一時金及び葬祭費の支給状況

区分 年度	出 産 育 児 一 時 金			葬 祭 費		
	件数(件)	単 価	支 給 額 (円)	件数(件)	単 価 (円)	支 給 額 (円)
26	55	390,000円× 2件 404,000円× 1件 420,000円× 52件	23,095,134	82	50,000	4,100,000
27	33	404,000円× 2件 420,000円× 31件	13,828,000	73	50,000	3,650,000
28	26	404,000円× 2件 420,000円× 24件	10,888,000	63	50,000	3,150,000
29	20	404,000円× 0件 420,000円× 20件	8,400,000	60	50,000	3,000,000
30	16	404,000円× 3件 420,000円× 13件	6,672,000	71	50,000	3,550,000

4 保 険 財 政

1 平成30年度決算の状況	31
2 国民健康保険事業勘定歳入歳出決算状況	32
3 平成30年度診療報酬明細書点検調査実施状況	34

1 平成30年度決算の状況

(単位:円)

歳入				
保険税	一般被保険者分 退職被保険者等分	医療給付費分	665,943,962	
		後期高齢者支援金分	155,756,016	
		介護納付金分	71,974,399	
		医療給付費分	4,512,325	
		後期高齢者支援金分	919,526	
		介護納付金分	983,920	
小計		900,090,148		
県支出金	保険給付費等交付金	普通交付金	2,701,423,416	
		特別交付金	保険者努力支援制度分	13,956,000
			特別調整交付金分	47,985,000
			県繰入金(2号分)	85,478,000
			特定健康診査等負担金	10,646,000
	財政安定化基金交付金	0		
小計		2,859,488,416		
繰入金	一般	保険基盤安定	軽減分	167,026,980
			支援分	89,720,537
			小計	256,747,517
	会計	職員給与費等	89,823,000	
		出産育児一時金等	4,448,000	
		財政安定化支援事業	10,000,000	
		小計	104,271,000	
基金		0		
繰越金		180,962,422		
その他の収入		6,777,797		
合計		4,308,337,300		
基金等保有額		547,732,130		
歳入歳出差引残額		198,222,302		

歳出			
総務費		88,394,696	
保険給付費	一般被保険者分	療養給付費	2,285,380,408
		療養費	17,777,633
		高額療養費	367,019,187
		小計	2,670,177,228
		退職被保険者分	療養給付費・療養費
	退職被保険者分	高額療養費	2,431,928
		小計	20,580,848
	審査支払手数料		8,616,833
	出産育児諸費		6,674,940
	葬祭諸費		3,550,000
合計		2,709,599,849	
事業費納付金	医療給付費分	一般被保険者分	736,310,160
		退職被保険者等分	5,194,176
	後期高齢者支援金等分	一般被保険者分	257,500,930
		退職被保険者等分	1,933,709
	介護納付金		103,997,978
小計		1,104,936,953	
共同事業拠出金		630	
保健事業費	保健事業費	7,263,115	
	特定健康診査等事業費	32,918,398	
	小計	40,181,513	
基金積立金		90,518,639	
一般会計繰出金		3,988,435	
直診勘定繰出金		6,509,000	
その他の支出		65,985,283	
合計		4,110,114,998	

2 国民健康保険事業勘定歳入歳出決算状況(平成25年度～平成29年度)

(歳入)

(単位:円)

区分		年度	平成25年度	平成26年度	平成27年度	平成28年度	平成29年度	
保険税	一般分	一般被保険者(医療分)	775,910,316	728,233,550	723,427,886	737,324,901	712,967,178	
		一般被保険者(後期高齢者支援金分)	176,918,529	168,323,523	168,356,835	173,362,866	168,798,980	
		一般被保険者(介護分)	91,656,552	84,993,366	82,374,086	83,136,365	79,222,334	
	退職分	退職被保険者(医療分)	60,973,178	50,132,505	35,078,652	21,785,996	12,279,653	
		退職被保険者(後期高齢者支援金分)	14,150,324	11,743,329	8,192,592	5,012,453	2,788,688	
		退職被保険者(介護分)	15,076,431	12,451,582	8,746,376	5,366,115	2,958,275	
	小計		1,134,685,330	1,055,877,855	1,026,176,427	1,025,988,696	979,015,108	
	国庫支出金	負担金	療養給付費等負担金	932,197,790	863,012,167	887,927,385	871,553,319	820,111,078
			高額医療費共同事業負担金	28,526,650	25,366,261	31,383,933	37,559,782	36,738,000
特定健康診査等負担金			5,670,000	5,356,000	5,612,000	6,326,000	5,565,000	
補助金		普通調整交付金	328,107,000	363,926,000	341,558,000	319,283,000	276,091,000	
		特別調整交付金	122,660,000	86,764,000	79,121,000	82,054,000	89,167,000	
		制度関係業務準備事業費補助金	203,000	0	0	2,329,000	7,398,000	
小計		1,417,364,440	1,344,424,428	1,345,602,318	1,319,105,101	1,235,070,078		
療養給付費交付金		294,738,000	213,431,484	243,595,000	128,112,634	30,445,000		
前期高齢者交付金		647,482,328	658,435,496	730,838,384	605,424,047	854,153,073		
県支出金	負担金	高額医療費共同事業負担金	28,526,650	25,366,261	31,383,933	37,559,782	31,029,795	
		特定健康診査等負担金	5,670,000	5,356,000	5,726,000	6,212,000	5,565,000	
	県補助金(財政調整交付金)		237,888,000	235,899,000	219,491,000	228,859,000	209,905,000	
	小計		272,084,650	266,621,261	256,600,933	272,630,782	246,499,795	
共同事業交付金	高額医療費共同事業交付金		129,414,177	108,603,827	144,386,599	199,193,319	113,637,618	
	保険財政共同安定化事業交付金		513,951,624	452,561,431	1,167,134,501	1,073,832,503	1,035,428,375	
	小計		643,365,801	561,165,258	1,311,521,100	1,273,025,822	1,149,065,993	
繰入金	一般	保険 基金 安定	軽減分	156,335,514	175,500,523	175,156,287	166,600,660	166,183,769
			支援分	31,683,210	36,839,825	93,891,975	93,996,091	92,811,295
			小計	188,018,724	212,340,348	269,048,262	260,596,751	258,995,064
	会計	職員給与費等		81,893,000	79,207,000	74,647,000	80,263,000	93,974,000
		出産育児一時金等		14,260,000	15,630,000	9,219,000	7,259,000	5,600,000
		財政安定化支援事業		15,000,000	15,000,000	10,000,000	10,000,000	10,000,000
		小計		299,171,724	322,177,348	362,914,262	358,118,751	368,569,064
	基金		50,000,000	80,000,000	84,000,000	140,000,000	0	
繰越金		144,849,221	164,064,344	123,524,298	120,544,601	209,307,299		
その他の収入		5,779,497	8,234,671	8,234,572	6,791,834	14,148,154		
合計		4,909,520,991	4,674,432,145	5,493,007,294	5,249,742,268	5,086,273,564		
基金等保有額		452,188,200	454,332,252	432,207,148	352,524,661	457,213,491		

(歳 出)

(単位:円)

区 分		年 度	平成25年度	平成26年度	平成27年度	平成28年度	平成29年度
総 務 費			83,319,881	88,464,343	76,674,561	85,702,998	102,312,464
保 險 給 付 費	一 般 被 保 険 者 分	療 養 給 付 費	2,370,349,474	2,264,904,541	2,431,551,192	2,288,683,377	2,292,663,906
		療 養 費	21,077,397	19,828,515	18,217,569	17,062,016	17,191,076
		高 額 療 養 費	337,485,898	313,875,590	371,907,071	364,546,666	359,752,057
		小 計	2,728,912,769	2,598,608,646	2,821,675,832	2,670,292,059	2,669,607,039
	退 職 被 保 険 者 分	療 養 給 付 費・療 養 費	186,278,224	163,291,247	157,085,552	93,302,767	37,712,925
		高 額 療 養 費	30,510,149	26,818,978	30,615,382	19,291,354	4,764,716
		小 計	216,788,373	190,110,225	187,700,934	112,594,121	42,477,641
	審 査 支 払 手 数 料		9,798,496	9,666,418	9,452,310	9,276,377	8,794,146
	出 産 育 児 諸 費		21,390,000	23,095,134	13,828,000	10,888,000	8,400,000
	葬 祭 諸 費		3,650,000	4,100,000	3,650,000	3,150,000	3,000,000
合 計		2,980,539,638	2,825,580,423	3,036,307,076	2,806,200,557	2,732,278,826	
後 期 高 齢 者 支 援 金 等	後 期 高 齢 者 支 援 金	608,046,454	599,576,172	589,178,005	545,284,667	528,274,345	
	事 務 費 抛 出 金	51,093	43,870	40,292	40,599	39,224	
	小 計	608,097,547	599,620,042	589,218,297	545,325,266	528,313,569	
前 期 高 齢 者 納 付 金 等	前 期 高 齢 者 納 付 金	544,860	416,098	347,270	344,606	1,947,370	
	事 務 費 抛 出 金	51,093	43,870	41,443	39,398	37,857	
	小 計	595,953	459,968	388,713	384,004	1,985,227	
老 人 保 健 抛 出 金	医 療 費 抛 出 金	0	0	0	0	0	
	事 務 費 抛 出 金	25,803	24,082	24,082	18,922	12,041	
	小 計	25,803	24,082	24,082	18,922	12,041	
介 護 納 付 金		314,525,776	305,679,406	267,903,237	241,692,581	233,988,755	
共 同 事 業 抛 出 金	高 額 療 養 費 共 同 事 業 医 療 費 抛 出 金	114,116,973	100,324,018	125,236,162	148,773,464	123,223,299	
	保 險 財 政 共 同 安 定 化 事 業 抛 出 金	442,270,916	436,892,996	1,101,127,023	1,056,585,622	995,252,797	
	そ の 他 の 共 同 事 業 事 務 費 抛 出 金	1,248	918	918	805	707	
	小 計	556,389,137	537,217,932	1,226,364,103	1,205,359,891	1,118,476,803	
保 健 事 業 費	特 定 健 康 診 査 等 事 業 費	25,187,676	28,325,908	36,030,479	32,087,935	31,419,736	
	保 健 事 業 費	4,060,800	4,030,600	4,220,500	4,831,984	4,687,319	
	小 計	29,248,476	32,356,508	40,250,979	36,919,919	36,107,055	
基 金 積 立 金		72,539,299	82,144,052	61,874,896	60,317,513	104,688,830	
一 般 会 計 繰 出 金		6,089,556	4,831,876	5,763,142	4,040,790	2,072,883	
直 診 勘 定 繰 出 金		52,985,000	10,972,000	9,614,000	12,715,000	10,158,000	
公 債 費		0	0	0	0	0	
そ の 他 の 支 出		41,100,581	63,557,215	58,079,607	41,757,528	34,916,689	
合 計		4,745,456,647	4,550,907,847	5,372,462,693	5,040,434,969	4,905,311,142	
歳 入 歳 出 差 引 残 額		164,064,344	358,613,144	120,544,601	209,307,299	180,962,422	

3 平成30年度診療報酬明細書点検調査実施状況

(1) 被保険者数等の状況

区分	診療報酬被保険者負担総額				被保険者 1人当たり 金額	レセプト1枚 当たり金額	資格点検		内容点検	
	① 被保険者数 (人)	② 枚数	③ 金額(千円)	④ ③の再掲(千円)			④	割合(%) ③/②	⑤ 枚数	割合(%) ⑥/②
一般被保険者分	9,067	134,673	2,668,670	37,961	294,328	19,816	134,673	100.00	134,673	100.00
退職被保険者分	67	1,335	20,843	153	311,090	15,613	1,335	100.00	1,335	100.00
計	9,134	136,008	2,689,513	38,114	294,451	19,775	136,008	100.00	136,008	100.00

(2) 過誤調整の状況

区分	資格点検調査によるもの								⑧ 合計 ⑥+⑦	
	他保険者のもの		他制度適用のもの		その他		⑥ 計			
	枚数	金額(千円)	枚数	金額(千円)	枚数	金額(千円)	枚数	金額(千円)		
一般被保険者分	14	50	652	5,766	30	3,326	696	9,142		
退職被保険者分	0	0	4	14	0	0	4	14		
計	14	50	656	5,780	30	3,326	700	9,156		

区分	内容点検調査によるもの								⑧ 合計 ⑥+⑦	
	請求点数額りのもの		診療内容(要当性)		その他		⑦ 計			
	枚数	金額(千円)	枚数	金額(千円)	枚数	金額(千円)	枚数	金額(千円)		
一般被保険者分	0	0	669	1,010	63	1,200	732	2,210	1,428	11,352
退職被保険者分	0	0	4	2	0	0	4	2	8	16
計	0	0	673	1,012	63	1,200	736	2,212	1,436	11,368

(3) 再審査請求の状況

区分	⑨ 請求		⑩ (減)増点された額		割合(%) ⑩/⑨	⑪ (別掲)再審査返戻分 (適合金から戻付機関へ)		返戻率割合(%) ⑪/⑩	
	枚数	金額(千円)	枚数	金額(千円)		枚数	金額(千円)	枚数	金額
一般被保険者分	939	134,598	669	1,010	71.25	11	584	1.17	0.43
退職被保険者分	4	111	4	2	100.00	0	0		
計	943	134,709	673	1,012	71.37	11	584	1.17	0.43

(4) 返納金等の調定状況

区分	給付発生原因関係等の点検結果により返納金(徴収金)・第三者納付金として調定したもの													
	⑫ 不正利得・不当利得			第三者行為 該当一覽表 の件数 (30年度の延 べ人数)	交通事故		⑬自動車賠償責任保険		⑭任意保険		⑮第三者直接請求		⑯個人賠償責任保険(自転車)	
	件数	枚数	金額(千円)		受付件数 (ア)	29年度以前分 引継件数(イ)	待機件数(ウ)	その他件数(エ)	調定件数(オ)	枚数	調定額(千円)	収納額(千円)	滞納額(千円)	不納欠損額(千円)
一般被保険者分	42	45	718	265	1	0	1	0	0	0	0	0	0	0
退職被保険者分	0	0	0	1	0	0	0	0	0	0	0	0	0	0
計	42	45	718	266	1	0	1	0	0	0	0	0	0	0

区分	給付発生原因関係等の点検結果により返納金(徴収金)・第三者納付金として調定したもの													
	交通事故			第三者行為 該当一覽表 の件数 (30年度の延 べ人数)	⑬自動車賠償責任保険		⑭任意保険		⑮第三者直接請求		⑯個人賠償責任保険(自転車)			
	件数	枚数	金額(千円)		受付件数 (ア)	29年度以前分 引継件数(イ)	待機件数(ウ)	その他件数(エ)	調定件数(オ)	枚数	調定額(千円)	収納額(千円)	滞納額(千円)	不納欠損額(千円)
一般被保険者分	0	0	0	0	0	0	0	0	0	0	0	0	0	0
退職被保険者分	0	0	0	0	0	0	0	0	0	0	0	0	0	0
計	0	0	0	0	0	0	0	0	0	0	0	0	0	0

区分	給付発生原因関係等の点検結果により返納金(徴収金)・第三者納付金として調定したもの													
	交通事故			第三者行為 該当一覽表 の件数 (30年度の延 べ人数)	⑬自動車賠償責任保険		⑭任意保険		⑮第三者直接請求		⑯個人賠償責任保険(自転車)			
	件数	枚数	金額(千円)		受付件数 (ア)	29年度以前分 引継件数(イ)	待機件数(ウ)	その他件数(エ)	調定件数(オ)	枚数	調定額(千円)	収納額(千円)	滞納額(千円)	不納欠損額(千円)
一般被保険者分	0	0	0	0	0	0	0	0	0	0	0	0	0	0
退職被保険者分	0	0	0	0	0	0	0	0	0	0	0	0	0	0
計	0	0	0	0	0	0	0	0	0	0	0	0	0	0

区分	給付発生原因関係等の点検結果により返納金(徴収金)・第三者納付金として測定したもの									
	交通事故									
	自動車・原動機付自転車									
	⑩第三者直接請求(自転車)									
	受付件数(ア)	29年度以前分引継件数(イ)	求償待機等件数(ウ)	その他件数(エ)	固定件数(オ)	枚数	調定額(千円)	取納額(千円)	滞納額(千円)	不納欠損額(千円)
一般被保険者分	0	0	0	0	0	0	0	0	0	0
退職被保険者分	0	0	0	0	0	0	0	0	0	0
計	0	0	0	0	0	0	0	0	0	0

区分	給付発生原因関係等の点検結果により返納金(徴収金)・第三者納付金として測定したもの									
	⑪交通事故 小計(⑩+⑬+⑭+⑮)									
	求償実績									
	受付件数(ア)	29年度以前分引継件数(イ)	求償待機等件数(ウ)	その他件数(エ)	固定件数(オ)	枚数	調定額(千円)	取納額(千円)	滞納額(千円)	不納欠損額(千円)
一般被保険者分	1	0	1	0	0	0	0	0	0	0
退職被保険者分	0	0	0	0	0	0	0	0	0	0
計	1	0	1	0	0	0	0	0	0	0

区分	給付発生原因関係等の点検結果により返納金(徴収金)・第三者納付金として測定したもの											
	⑫ 業務上傷病						⑬ 公 害 健 康 被 害					
	その他						⑭個人賠償責任保険等(自転車以外)			⑮第三者直接請求		
	調定件数	枚数	調定額(千円)	調定件数	枚数	調定額(千円)	調定件数	枚数	調定額(千円)	調定件数	枚数	調定額(千円)
一般被保険者分	0	0	0	0	0	0	0	0	0	0	0	
退職被保険者分	0	0	0	0	0	0	0	0	0	0	0	
計	0	0	0	0	0	0	0	0	0	0	0	

区分	給付発生原因関係等の点検結果により返納金(徴収金)・第三者納付金として測定したもの					
	⑯合計(⑫+⑬+⑭+⑮+⑰+⑱)			負担額に対する割合(%) ⑲/⑳	㉑調定額のうち取納額	
	調定件数	枚数	調定額(千円)		取納額(千円)	㉒/㉑
	一般被保険者分	42	45	718	0.03	531
退職被保険者分	0	0	0		0	
計	42	45	718	0.03	531	73.96

(5) 一般被保険者と退職被保険者の振替状況

区分	一般から退職		退職から一般		㉓ 振替分合計	
	(A) 枚数	(B) 金額(千円)	(C) 枚数	(D) 金額(千円)	枚数 (A)+(C)	金額(千円) (B)-(D)
振替分実績	12	206	12	160	24	46

(6) 財政効果等の状況

区分	被保険者1人当たり財政効果額等									内容点検(再掲)		資格点検(再掲)	
	過誤調整分	返納金等調定分	計	割合(%)	一般・退職振替分	割合(%)	合計	割合(%)	返戻分を加えた割合(%)	過誤調整額	割合(%)	過誤調整額	割合(%)
	㉔/㉕(円)	㉖/㉗(円)	㉘/㉙/㉚(円)	㉛/㉜/㉝/㉞	㉟/㊱(円)	㊲/㊳	/㊴(円)	㊵/㊶	㊷+㊸+㊹/㊺	㊻/㊼(円)	㊽/㊾	㊿/㋀(円)	㋁/㋂
	一般被保険者分	1,252	79	1,331	0.45	/	/	/	/	/	244	0.08	1,008
退職被保険者分	239	0	239	0.08	/	/	/	/	/	30	0.01	209	0.07
計	1,245	79	1,323	0.45	5	0.00	1,328	0.45	0.47	242	0.08	1,002	0.34

(7) 点検事項別過誤調整依頼及び再審査請求の状況

区分	給付発生原因		給付制限該当		調剤報酬明細書との適合		点数表との照合		検算		
	枚数	金額(千円)	枚数	件数	金額(千円)	枚数	金額(千円)	枚数	金額(千円)	枚数	金額(千円)
一般被保険者分	0	0	0	0	0	275	7,174	495	104,393	0	0
退職被保険者分	0	0	0	0	0	0	0	4	111	0	0
計	0	0	0	0	0	275	7,174	499	104,504	0	0

区分	縦覧点検		介護情報と適合		計	
	枚数	金額(千円)	枚数	金額(千円)	枚数	金額(千円)
一般被保険者分	169	23,031	0	0	939	134,598
退職被保険者分	0	0	0	0	4	111
計	169	23,031	0	0	943	134,709

(8) 保険者別状況

区分	事項別実施状況							事務処理体制(内容点検)					事務処理体制(第三者求償)		
	資格点検	給付発生原因	給付制限該当	調剤報酬と適合	点数表と照合	検算	縦覧点検(%)	介護情報と適合	正職員		嘱託職員等		外部委託	専門員の人数	前歴
									専任	兼任	経験者	その他			
	1	1	1	1	1	1	100	1	0	1	1	1	1	0	0

5 特定健康診査

1 特定健康診査実施状況(年代別男女別)	36
2 特定保健指導実施状況	37
(1) 特定保健指導(動機付け支援)の実施状況 (再掲)	38
(2) 特定保健指導(積極的支援)の実施状況 (再掲)	39
3 インフルエンザ予防接種費用助成事業実施状況	40
4 若年層メタボリックシンドローム検診費用助成事業実施状況 ..	40

1 特定健康診査実施状況（年代別男女別）

区分		28			29			30		
年齢	性別	対象者数(人)	受診者数(人)	受診率(%)	対象者数(人)	受診者数(人)	受診率(%)	対象者数(人)	受診者数(人)	受診率(%)
40～44歳	男	271	61	22.5	267	64	24.0	257	61	23.7
	女	167	53	31.7	151	49	32.5	148	45	30.4
45～49歳	男	242	62	25.6	234	54	23.1	244	52	21.3
	女	183	41	22.4	188	42	22.3	176	47	26.7
50～54歳	男	282	77	27.3	265	70	26.4	244	62	25.4
	女	241	79	32.8	205	62	30.2	187	49	26.2
55～59歳	男	365	104	28.5	308	96	31.2	297	98	33.0
	女	343	125	36.4	306	113	36.9	269	107	39.8
60～64歳	男	576	216	37.5	513	196	38.2	477	178	37.3
	女	692	295	42.6	622	273	43.9	558	246	44.1
65～69歳	男	1008	439	43.6	963	416	43.2	875	414	47.3
	女	1036	548	52.9	1,029	531	51.6	989	528	53.4
70～74歳	男	674	328	48.7	761	330	43.4	804	367	45.6
	女	757	373	49.3	811	420	51.8	866	442	51.0
男性合計		3,418	1,287	37.7	3,311	1,226	37.0	3,198	1,232	38.5
女性合計		3,419	1,514	44.3	3,312	1,490	45.0	3,193	1,464	45.9
総計		6,837	2,801	41.0	6,623	2,716	41.0	6,391	2,696	42.2

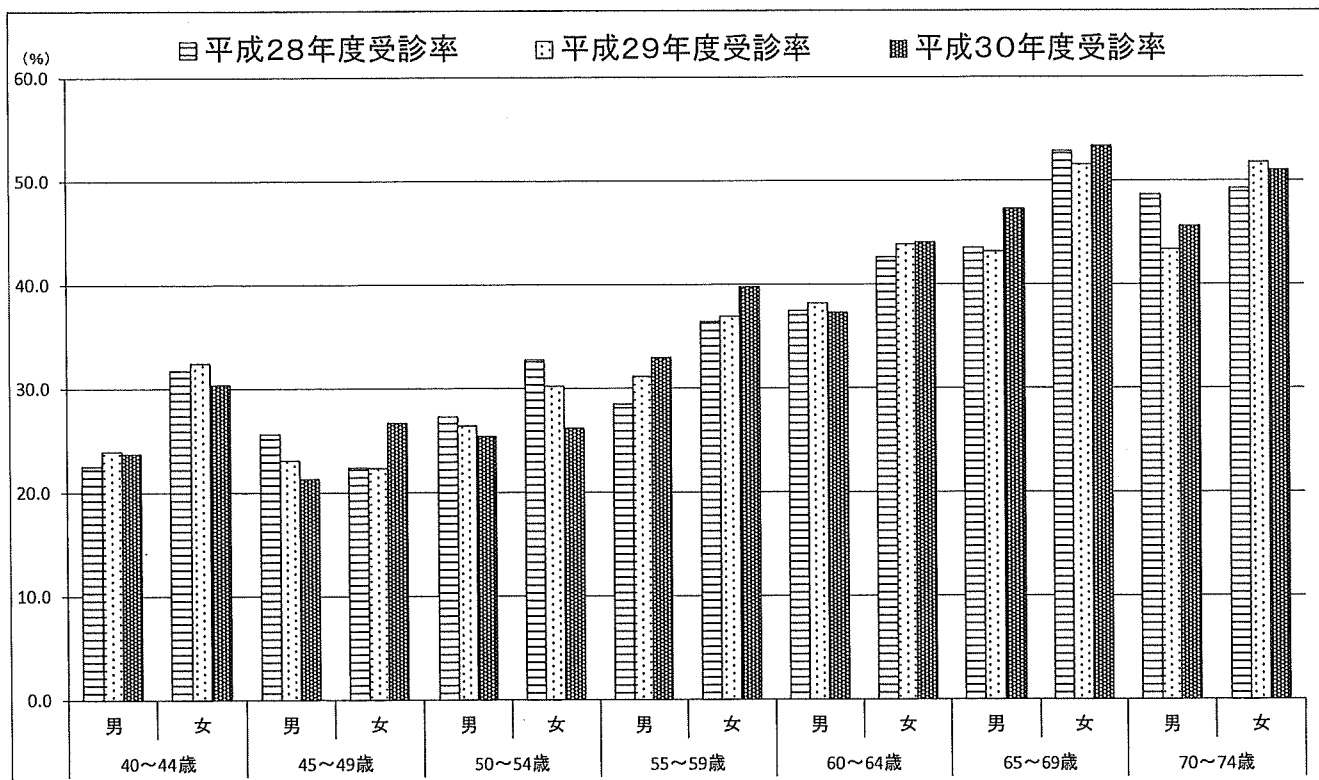

2 特定保健指導実施状況

区分		28					29					30				
年齢	性別	受診者数(人)	保健指導対象者数(人)	指導対象出現率(%)	終了者数(人)	終了率(%)	受診者数(人)	保健指導対象者数(人)	指導対象出現率(%)	終了者数(人)	終了率(%)	受診者数(人)	保健指導対象者数(人)	指導対象出現率(%)	終了者数(人)	終了率(%)
40～44歳	男	61	24	39.3	6	25.0	64	13	20.3	2	15.4	61	19	31.1	5	26.3
	女	53	5	9.4	5	100.0	49	5	10.2	3	60.0	45	4	8.9	3	75.0
45～49歳	男	62	18	29.0	4	22.2	54	16	29.6	4	25.0	52	20	38.5	5	25.0
	女	41	6	14.6	1	16.7	42	2	4.8	0	0.0	47	3	6.4	0	0.0
50～54歳	男	77	27	35.1	8	29.6	70	26	37.1	6	23.1	62	16	25.8	4	25.0
	女	79	6	7.6	3	50.0	62	8	12.9	3	37.5	49	5	10.2	0	0.0
55～59歳	男	104	17	16.3	9	52.9	96	23	24.0	12	52.2	98	25	25.5	9	36.0
	女	125	9	7.2	2	22.2	113	11	9.7	2	18.2	107	8	7.5	1	12.5
60～64歳	男	216	39	18.1	21	53.8	196	28	14.3	15	53.6	178	21	11.8	10	47.6
	女	295	21	7.1	8	38.1	273	24	8.8	10	41.7	246	23	9.3	10	43.5
65～69歳	男	439	63	14.4	32	50.8	416	55	13.2	33	60.0	414	66	15.9	30	45.5
	女	548	39	7.1	21	53.8	531	41	7.7	28	68.3	528	27	5.1	14	51.9
70～74歳	男	328	36	11.0	22	61.1	330	43	13.0	18	41.9	367	40	10.9	23	57.5
	女	373	18	4.8	11	61.1	420	27	6.4	18	66.7	442	34	7.7	19	55.9
男性合計		1,287	224	17.4	102	45.5	1,226	204	16.6	90	44.1	1,232	207	16.8	86	41.5
女性合計		1,514	104	6.9	51	49.0	1,490	118	7.9	64	54.2	1,464	104	7.1	47	45.2
総計		2,801	328	11.7	153	46.6	2,716	322	11.9	154	47.8	2,696	311	11.5	133	42.8

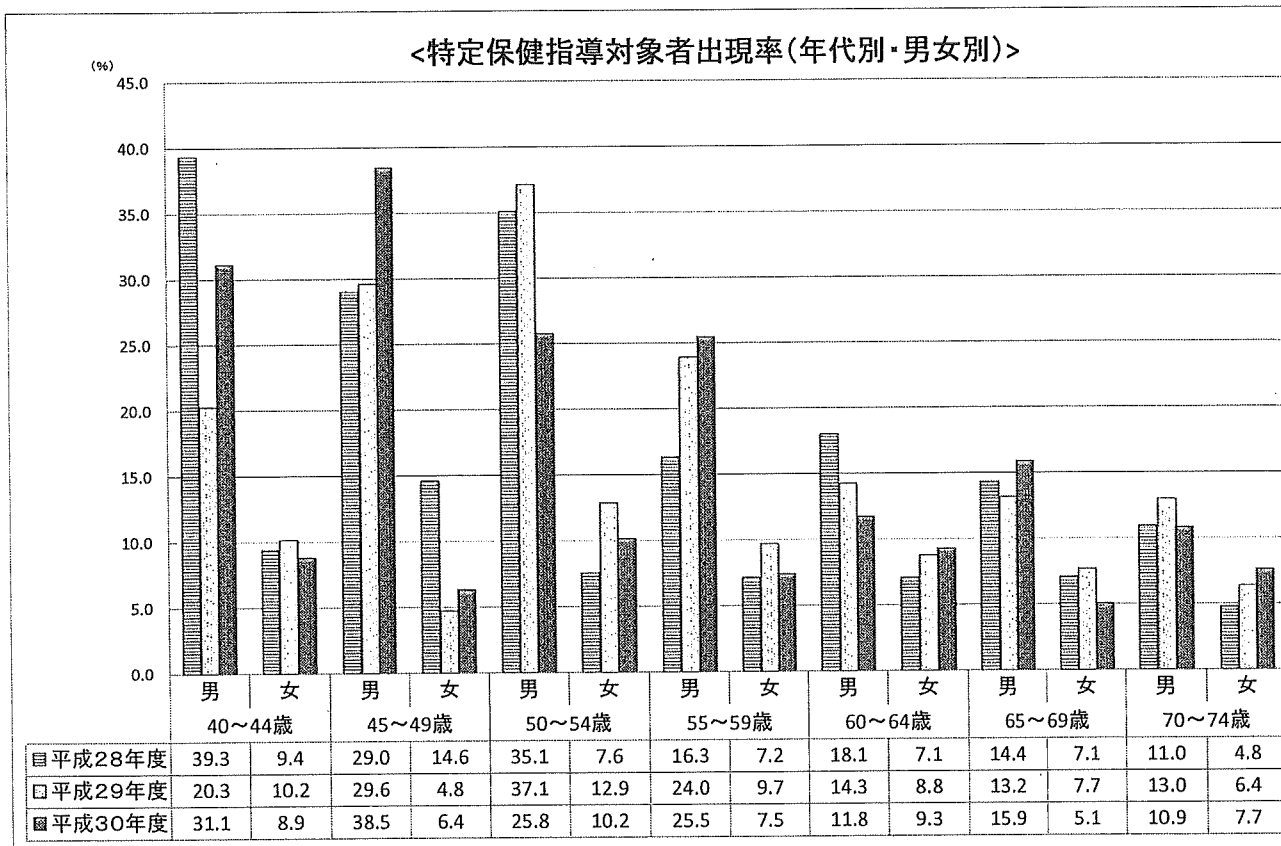

(1) 特定保健指導(動機付け支援)の実施状況(再掲)

区分		28			29			30		
年齢	性別	対象者数(人)	終了者数(人)	終了率(%)	対象者数(人)	終了者数(人)	終了率(%)	対象者数(人)	終了者数(人)	終了率(%)
40~44歳	男	11	3	27.3	5	0	0.0	9	3	33.3
	女	3	3	100.0	3	1	33.3	3	2	66.7
45~49歳	男	4	1	25.0	5	1	20.0	10	2	20.0
	女	2	0	0.0	2	0	0.0	3	0	0.0
50~54歳	男	4	1	25.0	9	3	33.3	4	1	25.0
	女	3	2	66.7	3	2	66.7	3	0	0.0
55~59歳	男	5	5	100.0	6	2	33.3	8	4	50.0
	女	4	2	50.0	8	2	25.0	6	1	16.7
60~64歳	男	13	6	46.2	12	7	58.3	4	1	25.0
	女	14	4	28.6	17	8	47.1	14	8	57.1
65~69歳	男	63	32	50.8	55	33	60.0	66	30	45.5
	女	39	21	53.8	41	28	68.3	27	14	51.9
70~74歳	男	36	22	61.1	43	18	41.9	40	23	57.5
	女	18	11	61.1	27	18	66.7	34	19	55.9
男性合計		136	70	51.5	135	64	47.4	141	64	45.4
女性合計		83	43	51.8	101	59	58.4	90	44	48.9
総計		219	113	51.6	236	123	52.1	231	108	46.8

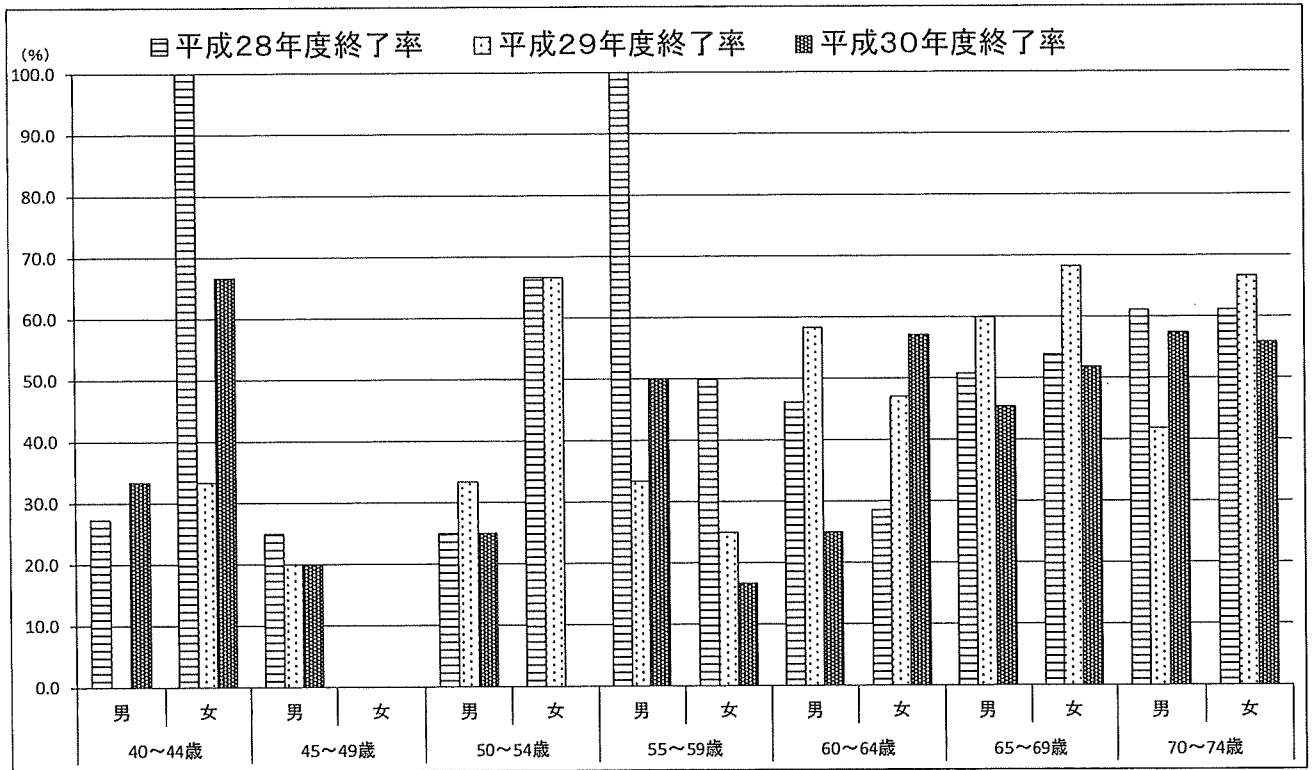

(2) 特定保健指導(積極的支援)の実施状況 (再掲)

区分		28			29			30		
年齢	性別	対象者数(人)	終了者数(人)	終了率(%)	対象者数(人)	終了者数(人)	終了率(%)	対象者数(人)	終了者数(人)	終了率(%)
40～44歳	男	13	3	23.1	8	2	25.0	10	2	20.0
	女	2	2	100.0	2	2	100.0	1	1	100.0
45～49歳	男	14	3	21.4	11	3	27.3	10	3	30.0
	女	4	1	25.0	0	0	-	0	0	-
50～54歳	男	23	7	30.4	17	3	17.6	12	3	25.0
	女	3	1	33.3	5	1	20.0	2	0	0.0
55～59歳	男	12	4	33.3	17	10	58.8	17	5	29.4
	女	5	0	0.0	3	0	0.0	2	0	0.0
60～64歳	男	26	15	57.7	16	8	50.0	17	9	52.9
	女	7	4	57.1	7	2	28.6	9	2	22.2
男性合計		88	32	36.4	69	26	37.7	66	22	33.3
女性合計		21	8	38.1	17	5	29.4	14	3	21.4
総計		109	40	36.7	86	31	36.0	80	25	31.3

◎65歳～74歳は動機づけ支援として実施されている。

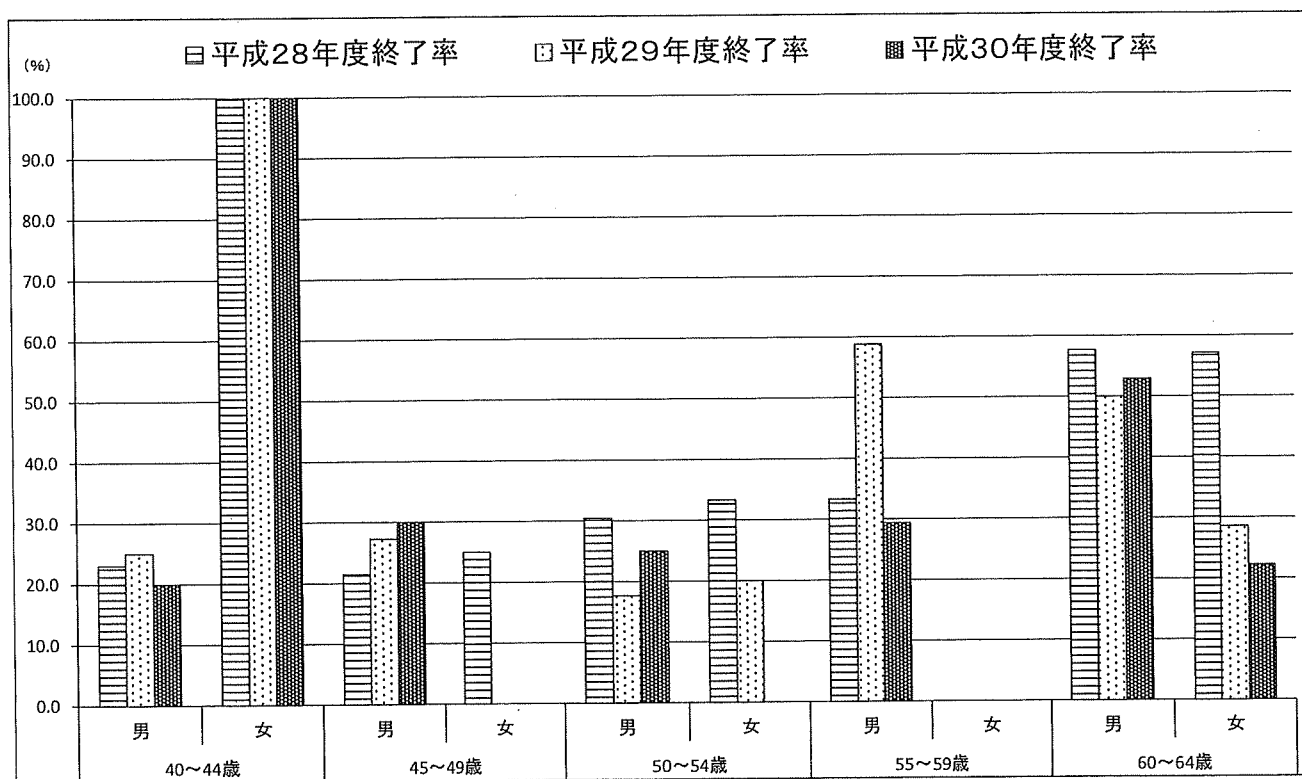

3 インフルエンザ予防接種費用助成事業実施状況

(平成29年度開始事業)

65歳未満で前年度の①医療機関の無受診世帯②特定健診受診者を対象にインフルエンザ予防接種費用の一部助成を実施した。

助成額は1人2,000円

区分 対象	平成29年度	平成30年度
	接種者数(人)	接種者数(人)
無受診世帯	9	38
特定健診受診者	272	280
合計	281	318

4 若年層メタボリックシンドローム検診費用助成事業実施状況

(平成30年度開始事業)

30歳代の国民健康保険被保険者を対象に、異常の早期発見・早期治療による生活習慣病発症予防及び重症化予防を図るため、メタボリックシンドローム検診を実施した。

助成額は検診に係る費用の全額

<検診状況>

受診者数(人)	結果判定			
	異常なし	経過観察者	要指導者	要治療者
47	4	28	2	13

1 疾病分類について

この疾病分類統計の状況は、下記疾病分類一覧表に基づき分類されている。

〈KDBシステムに基づく疾病分類一覧表〉

分類名	分類名	分類名
1.感染症及び寄生虫症 B型肝炎 C型肝炎 ヘリコバクターピロリ感染症 肺結核・胸膜炎 非定型(非結核性)抗酸菌症	7.眼及び付属器の疾患 糖尿病網膜症 白内障 緑内障	13.筋骨格系及び結合組織の疾患 関節疾患 骨粗しょう症 痛風・高尿酸血症
	8.耳及び乳様突起の疾患 難聴	14.腎尿路生殖器系の疾患 腎炎・ネフローゼ 腎結石 前立腺肥大 乳腺症 尿路結石(尿管・膀胱) 慢性腎臓病(透析あり) 慢性腎臓病(透析なし)
2.新生物 胃がん 肝がん 喉頭がん 甲状腺がん 骨がん 子宮筋腫 子宮頸がん 子宮体がん 食道がん 腎臓がん 前立腺がん 大腸がん 乳がん 脳腫瘍 肺がん 白血病 卵巣腫瘍(悪性) 卵巣腫瘍(良性) 膀胱がん 膵臓がん	9.循環器系の疾患 クモ膜下出血 狭心症 高血圧症 食道静脈瘤 心筋梗塞 心臓弁膜症 心房・心室中隔欠損症 大動脈瘤 脳梗塞 脳出血 不整脈	15.妊娠、分娩及び産じょく
	10.呼吸器系の疾患 インフルエンザ 間質性肺炎 気管支喘息 気胸 肺炎 肺気腫 慢性閉塞性肺疾患(COPD)	16.周産期に発生した病態
3.血液及び造血器の疾患並びに免疫機構の障害 貧血	11.消化器系の疾患 アルコール性肝障害 クローン病 胃潰瘍 肝硬変 逆流性食道炎 脂肪肝 十二指腸潰瘍 大腸ポリープ 胆石症 虫垂炎 腸閉塞 潰瘍性腸炎 慢性膵炎	17.先天奇形、変形及び染色体異常
		18.症状、徴候及び所見で他に分類されないもの
4.内分泌、栄養及び代謝疾患 甲状腺機能低下症 甲状腺機能亢進症 糖尿病 脂質異常症	12.皮膚及び皮膚組織の疾患	19.損傷、中毒及びその他外因の影響 骨折
		20.特殊目的用コード
5.精神および行動の障害 うつ病 統合失調症 認知症		21.傷病及び死亡の外因
		22.健康状態に影響を及ぼす要因及び保健サービスの利用
6.神経系の疾患 パーキンソン病 一過性脳虚血発作 睡眠時無呼吸症候群		23.その他(上記以外のもの)

※太字は大分類、太枠内に記載されている疾病は、その大分類に含まれている細小分類である。
なお、「6 疾病統計」に係る資料はすべて国保データベース(KDB)システムを基に作成されている。

2 平成30年度 年齢別・大分類別分類表

年齢別・大分類別受診件数

(単位:件)

年齢別 疾病別	0歳 ～ 14歳	15歳 ～ 39歳	40歳 ～ 44歳	45歳 ～ 49歳	50歳 ～ 54歳	55歳 ～ 59歳	60歳 ～ 64歳	65歳 ～ 69歳	70歳 ～ 74歳	疾病別 件数	疾病率 (%)	疾病別 順位
循環器系の疾患	24	106	138	272	445	712	1,891	4,416	4,321	12,325	17.1	1
内分泌、栄養及 び代謝疾患	16	298	210	242	478	677	2,040	3,907	3,376	11,244	15.6	2
呼吸器系の疾患	2,528	1,287	304	292	347	480	875	1,453	1,371	8,937	12.4	3
筋骨格系及び結 合組織の疾患	67	327	141	208	219	574	1,202	2,179	2,459	7,376	10.2	4
消化器系の疾患	64	276	129	131	198	263	610	1,330	1,497	4,498	6.2	5
眼及び付属器の 疾患	264	491	109	111	135	206	630	1,190	1,323	4,459	6.2	6
精神及び行動の 障害	132	783	382	376	259	331	421	421	432	3,537	4.9	7
腎尿路生殖器系 の疾患	6	282	116	124	152	128	479	887	1,276	3,450	4.8	8
皮膚及び皮下組 織の疾患	609	597	152	145	146	210	360	557	478	3,254	4.5	9
神経系の疾患	62	364	171	216	173	307	494	719	698	3,204	4.4	10
新生物	6	95	67	100	83	141	330	739	846	2,407	3.3	11
その他(上記以 外のもの)	246	264	72	88	69	102	297	413	343	1,894	2.6	12
感染症及び寄生 虫症	214	215	50	43	120	94	246	453	405	1,840	2.6	13
症状、徴候及び 所見で他に分類 されないもの	79	102	37	63	30	87	137	357	316	1,208	1.7	14
損傷、中毒及び その他の外因の 影響	143	157	47	66	61	88	142	224	219	1,147	1.6	15
耳及び乳様突起 の疾患	90	57	39	43	34	53	79	168	216	779	1.1	16
血液及び造血器 の疾患並びに 免疫機構の障害	7	26	10	10	24	18	22	32	32	181	0.3	17
健康状態に影響を 及ぼす要因及び保 健サービスの利用	0	2	9	2	0	4	15	58	89	179	0.2	18
妊娠、分娩及び 産後	0	102	5	0	0	0	1	0	0	108	0.1	19
先天奇形、変形 及び染色体異常	11	28	0	0	4	2	5	16	5	71	0.1	20
周産期に発生し た病態	2	0	0	0	0	0	0	0	0	2	0.0	21
件数合計	4,570	5,859	2,188	2,532	2,977	4,477	10,276	19,519	19,702	72,100		
年齢別 順位	5	4	9	8	7	6	3	2	1			

3 平成30年度 疾病分類別(大分類)構成割合表(件数)

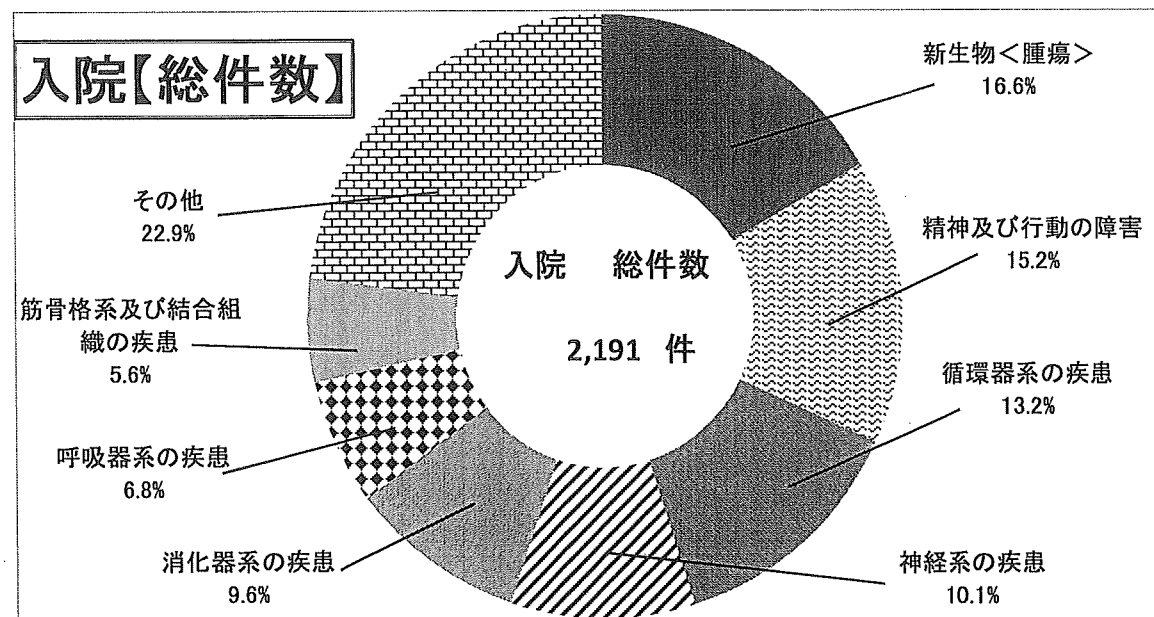
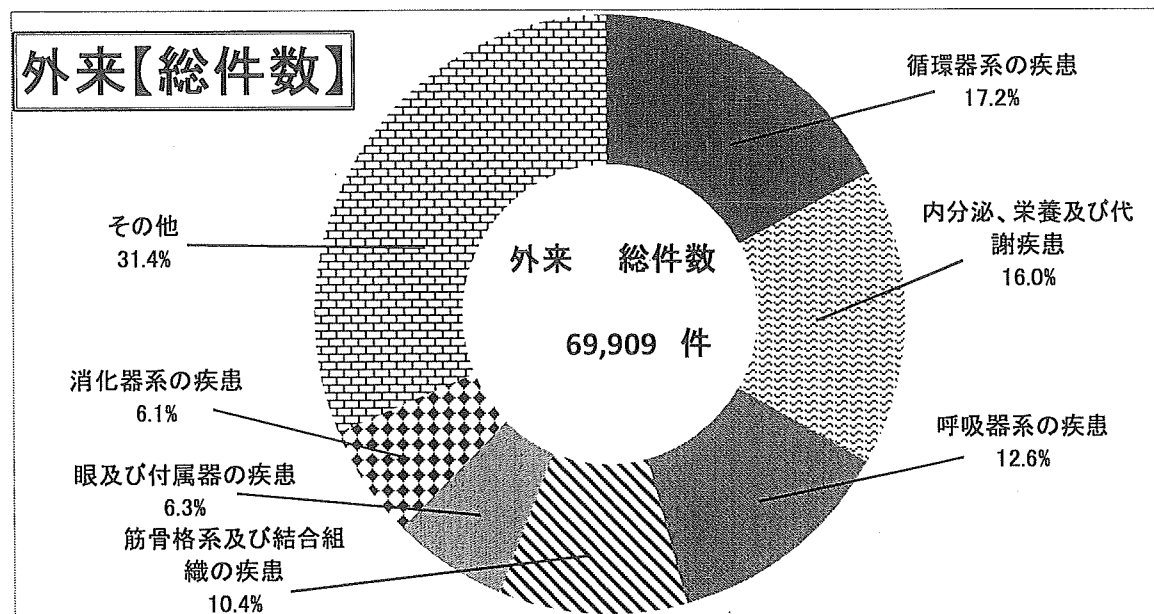
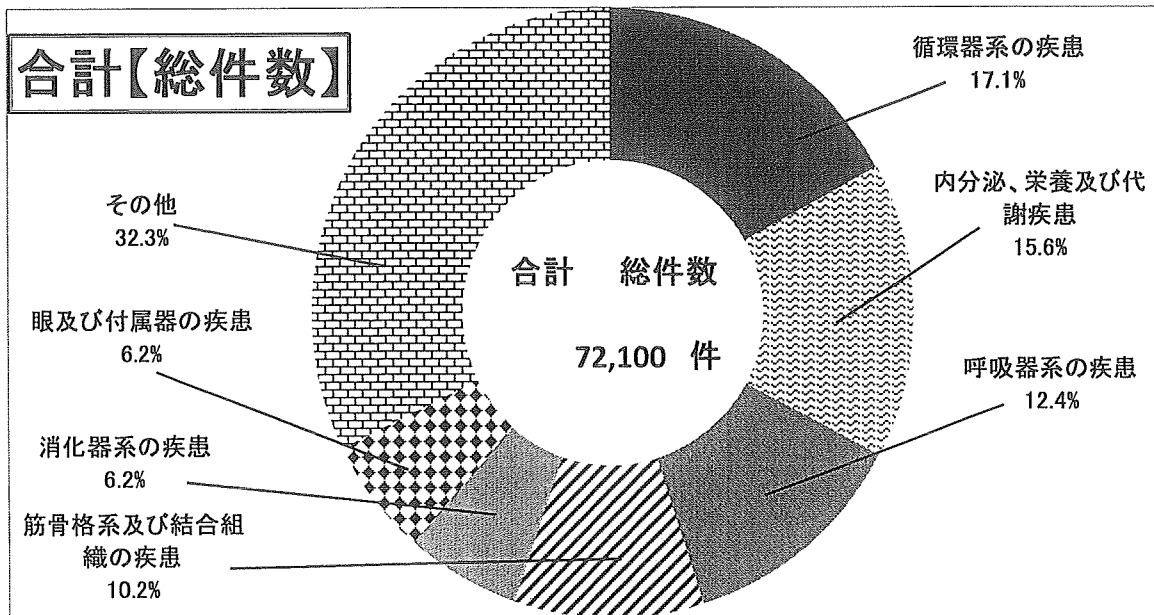

4 平成30年度 疾病分類別(大分類)構成割合表(総医療費)

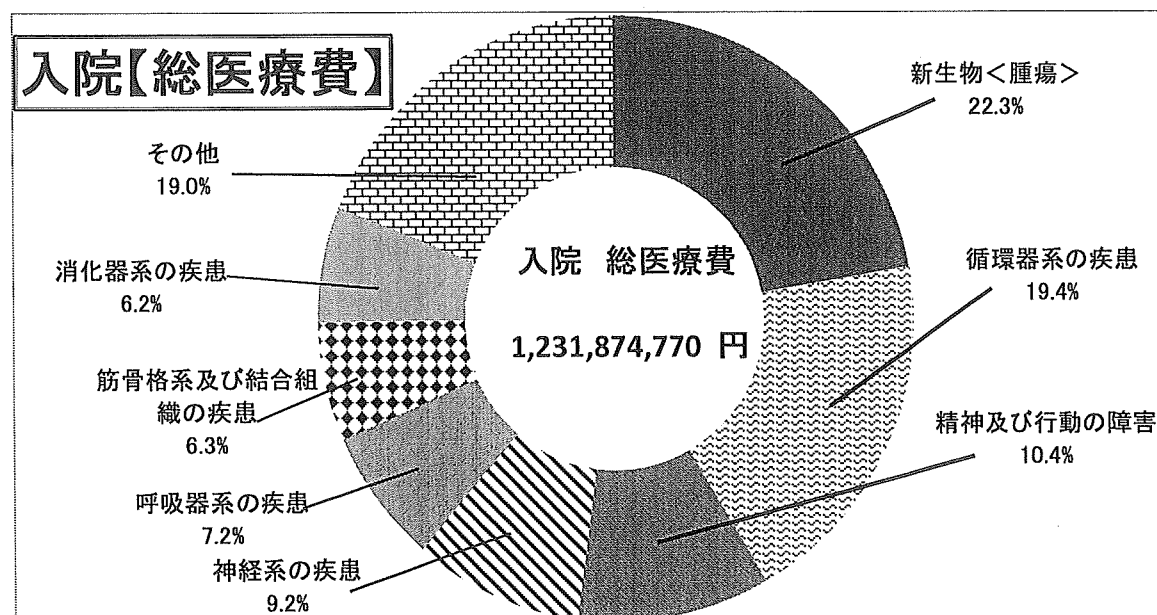
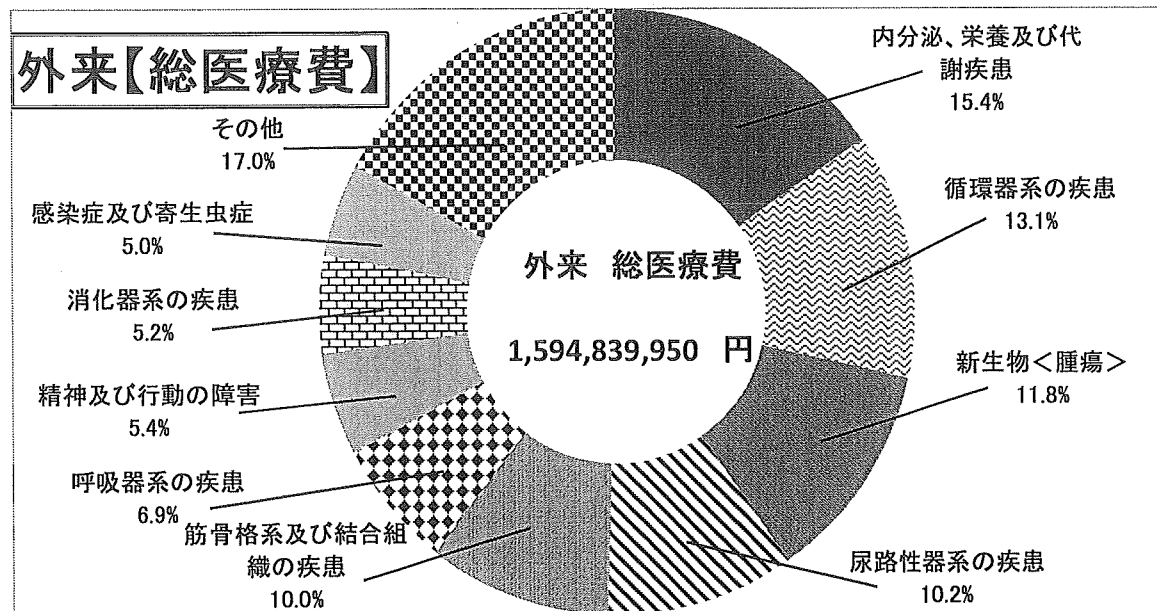
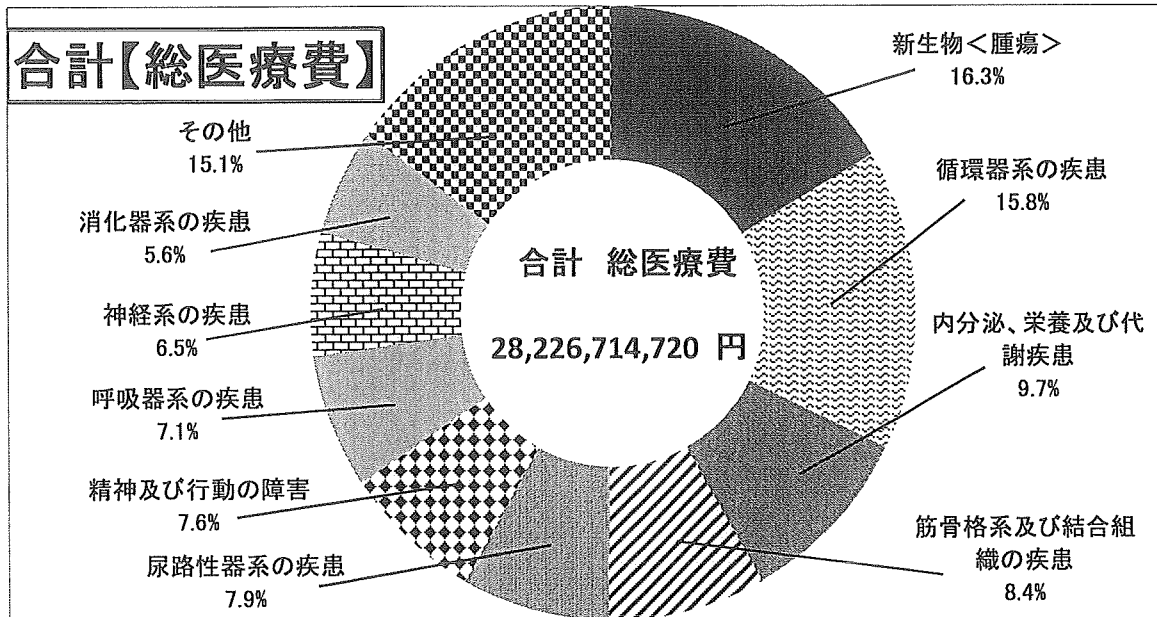

5 疾病分類別(細小分類)統計

A 平成30年度 総件数・総医療費上位10疾病

【総件数】

(単位:件)

順位	細小分類	件数
1	高血圧症	8,917
2	糖尿病	5,664
3	脂質異常症	4,398
4	関節疾患	2,835
5	骨粗しょう症	1,698
6	うつ病	1,536
7	前立腺肥大	1,490
8	統合失調症	1,277
9	不整脈	1,259
10	緑内障	1,106

【総医療費】

(単位:円)

順位	細小分類	総医療費
1	糖尿病	183,883,630
2	高血圧症	117,796,730
3	統合失調症	115,307,680
4	慢性腎臓病(透析あり)	108,162,480
5	関節疾患	102,366,030
6	不整脈	94,681,820
7	大腸がん	90,123,940
8	肺がん	78,227,390
9	うつ病	63,003,330
10	脳梗塞	58,580,950

B 総医療費上位5疾病年度別・年齢別推移

B-1-1 糖尿病 年度別推移

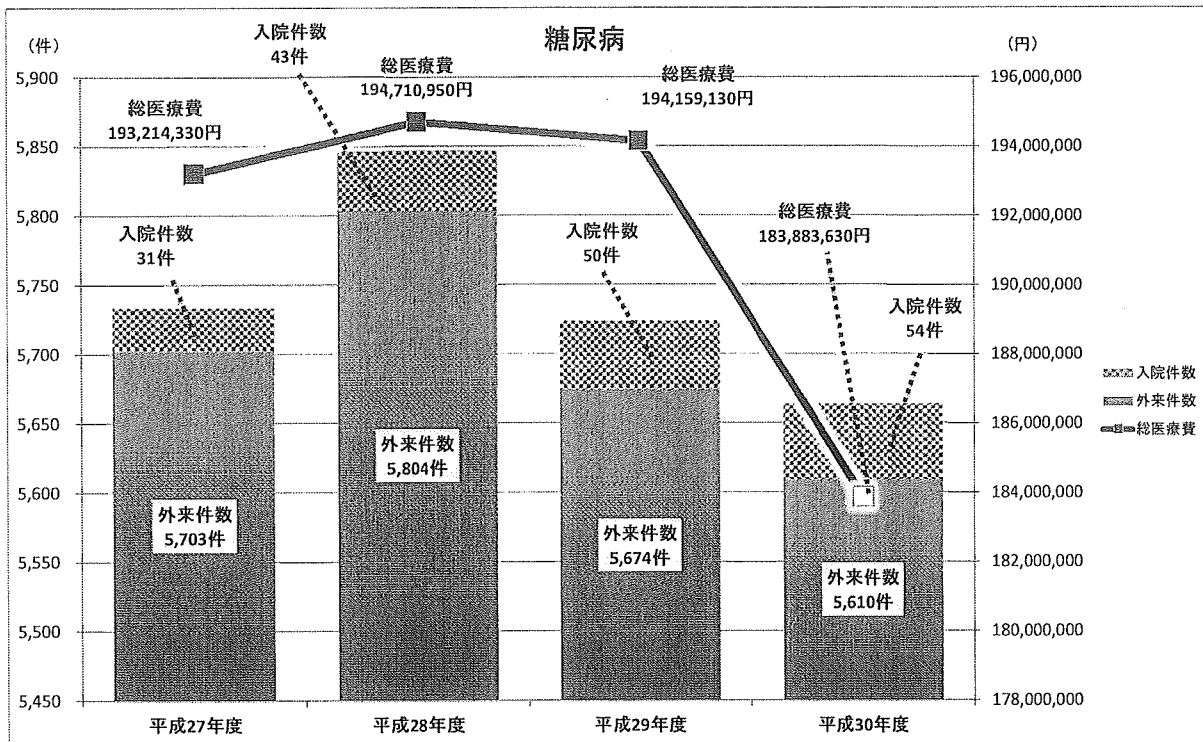

B-1-2 糖尿病 平成30年度年齢別推移

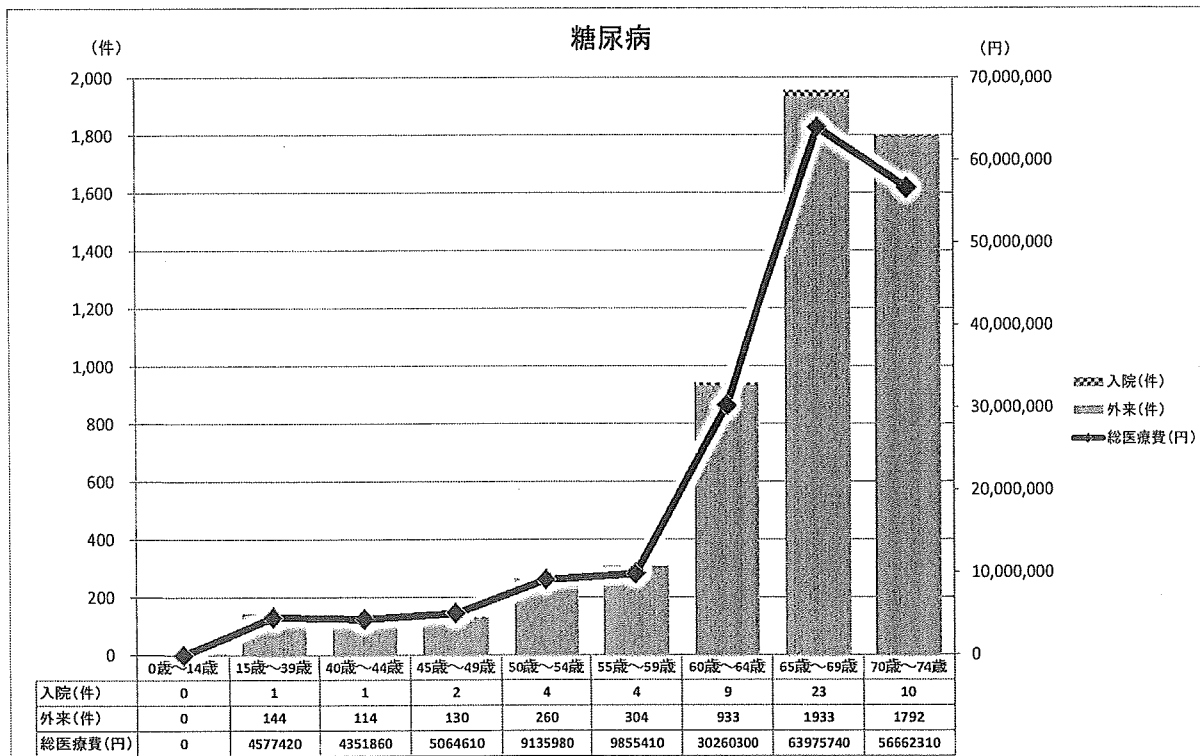

B-2-1 高血圧症 年度別推移

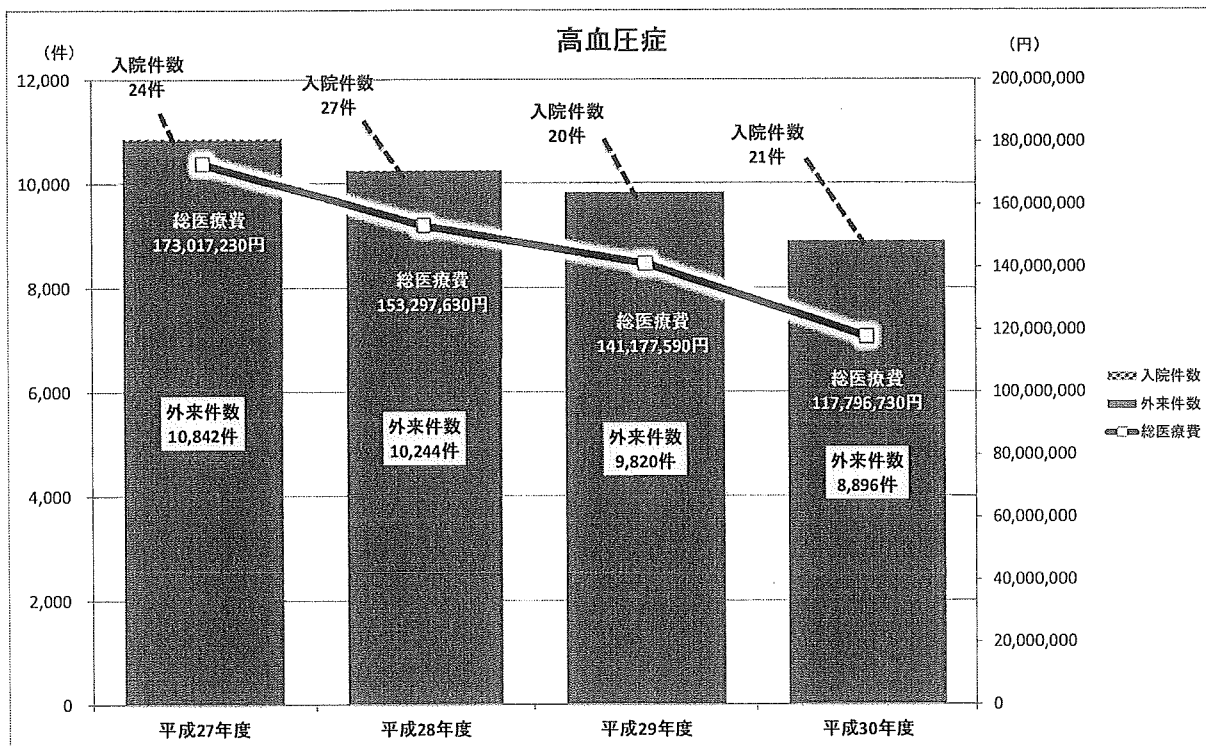

B-2-2 高血圧症 平成30年度年齢別推移

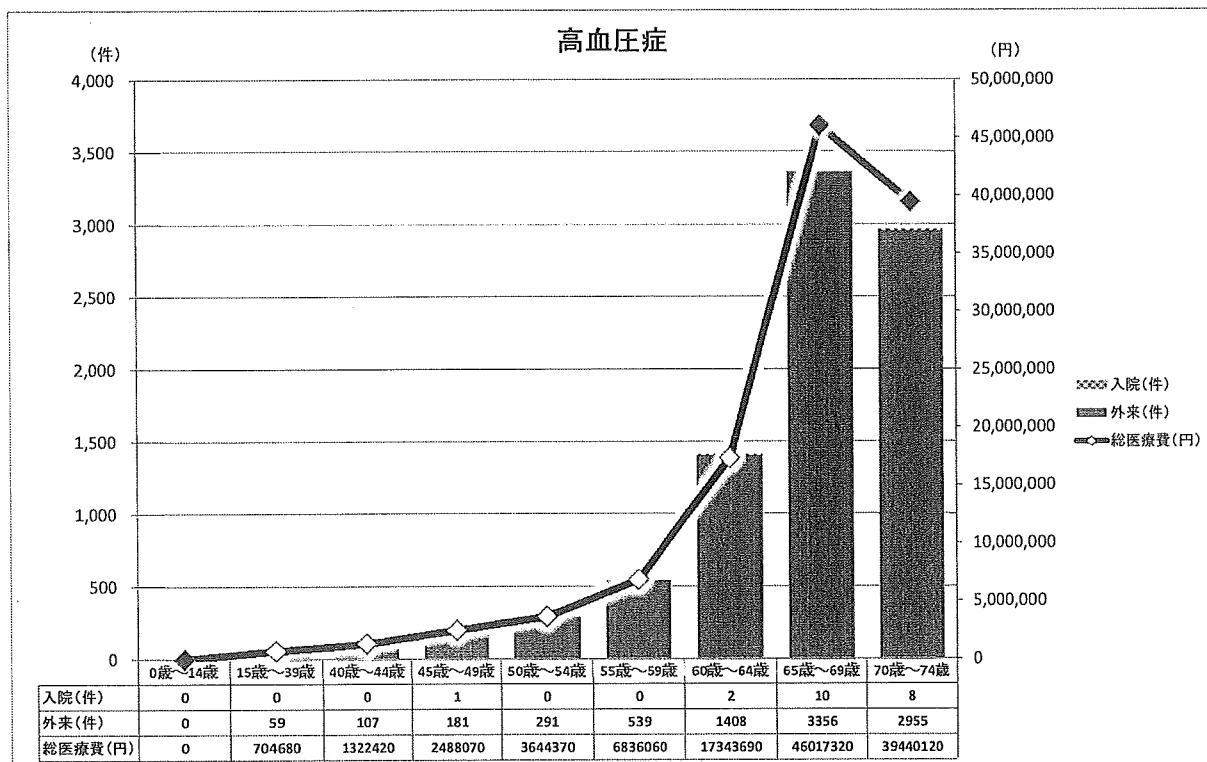

B-3-1 統合失調症 年度別推移

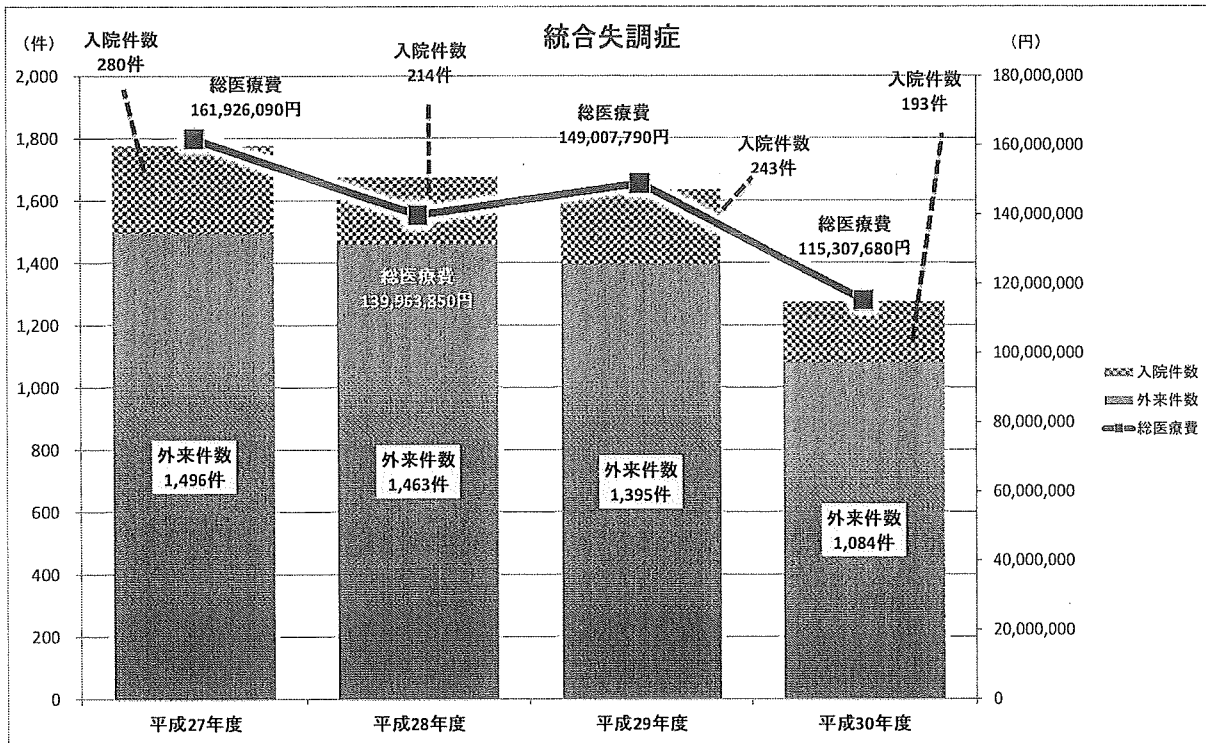

B-3-2 統合失調症 平成30年度年齢別推移

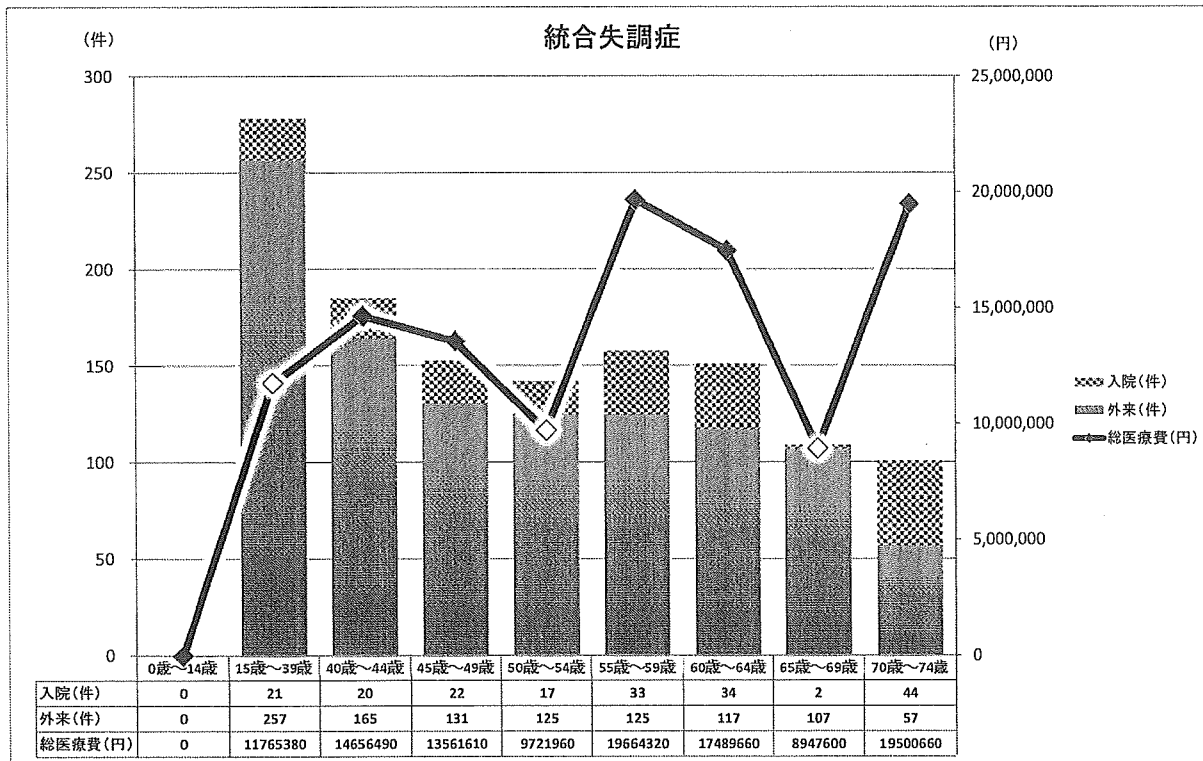

B-4-1 慢性腎臓病(透析あり) 年度別推移

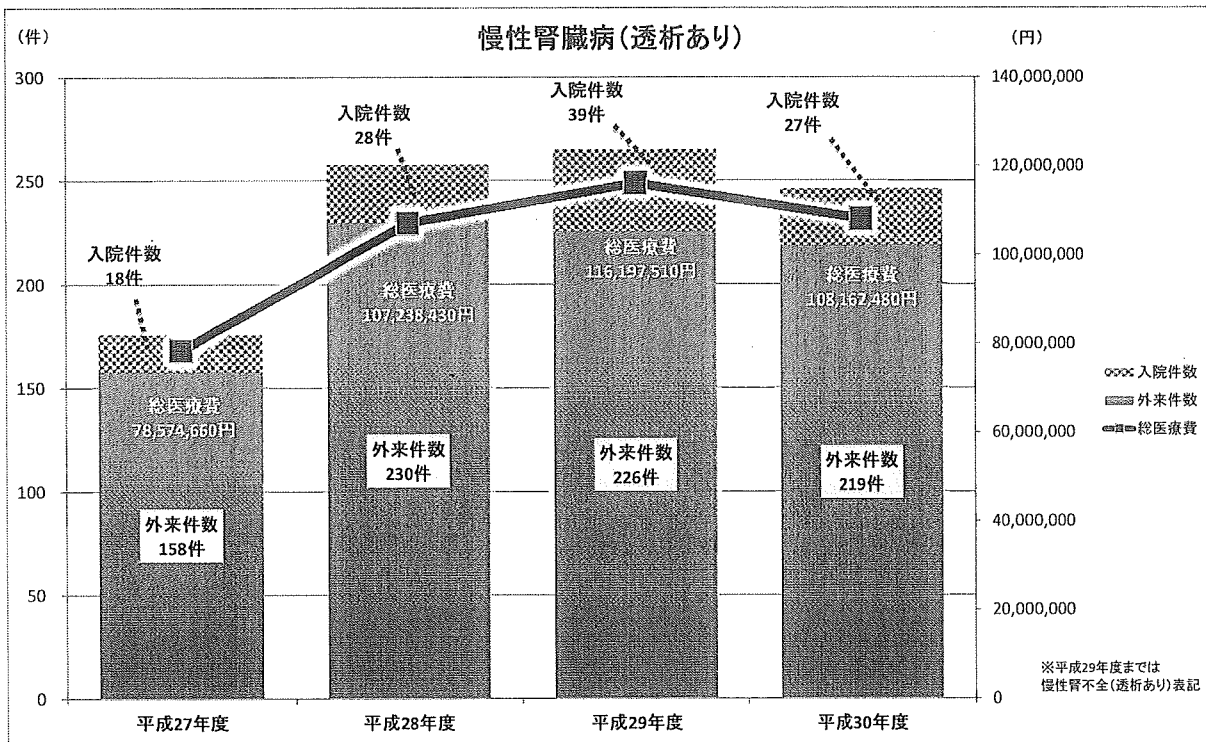

B-4-2 慢性腎臓病(透析あり) 平成30年度年齢別推移

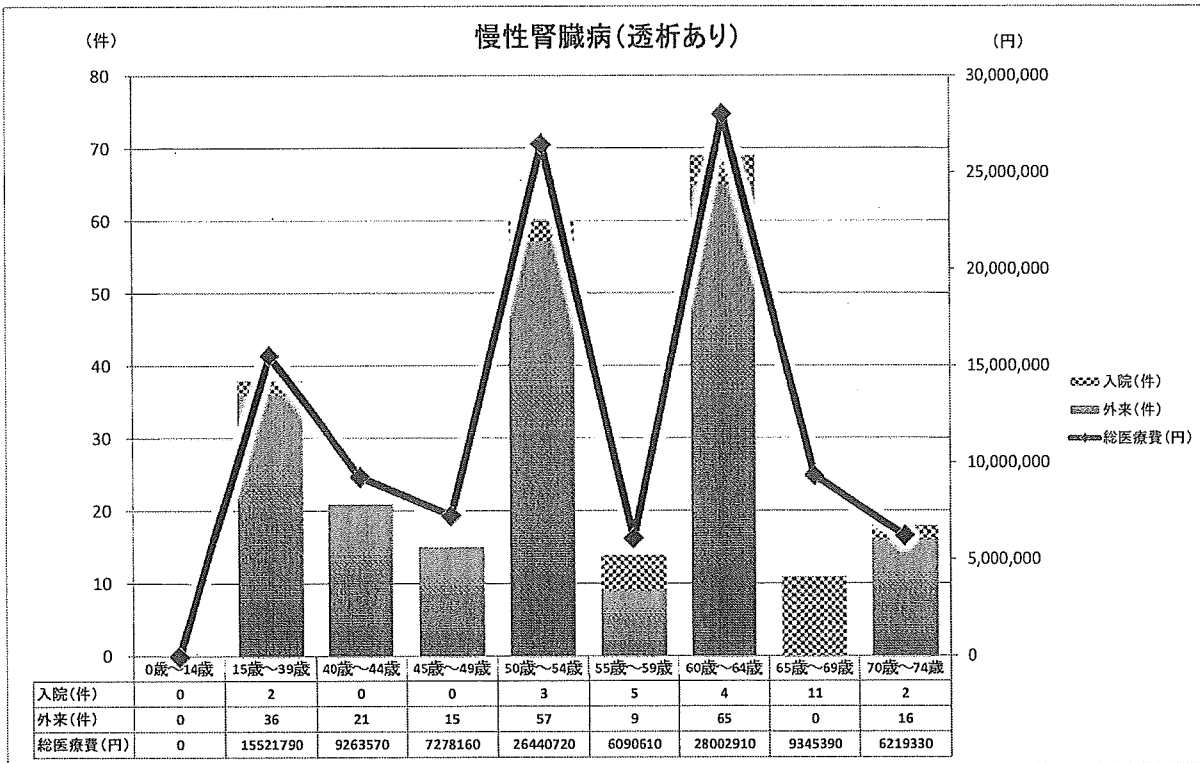

B-5-1 関節疾患 年度別推移

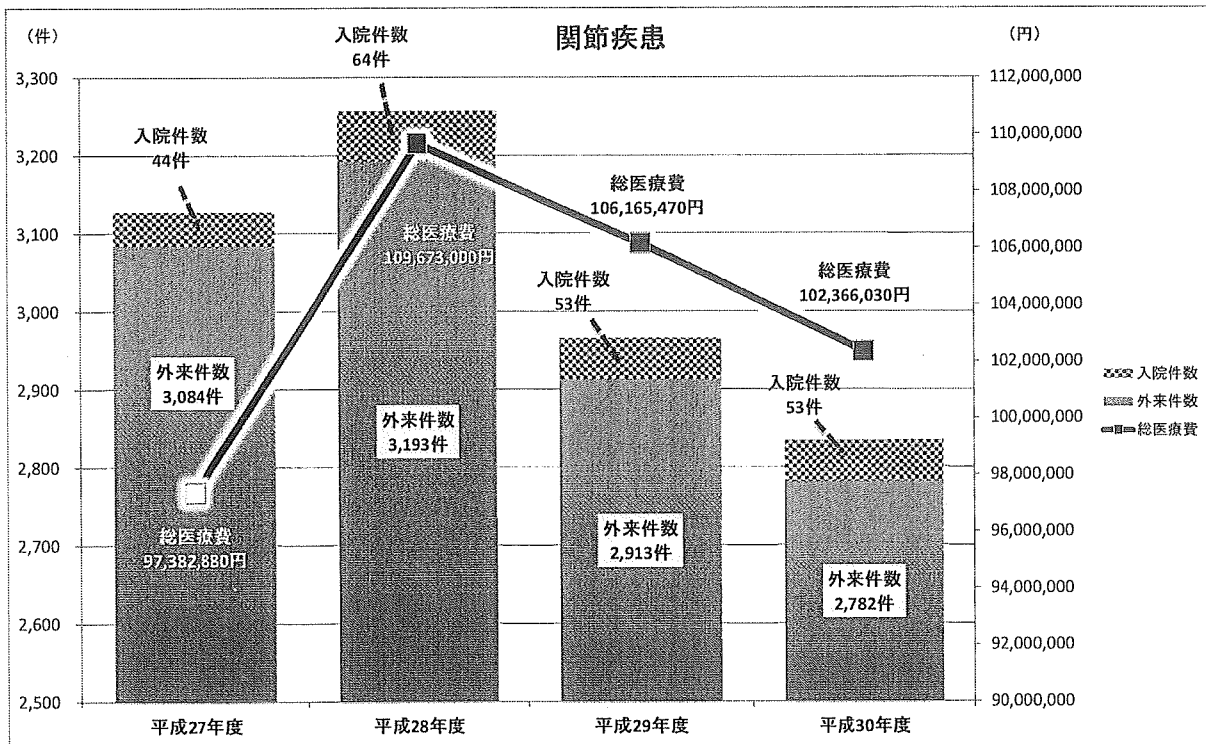

B-5-2 関節疾患 平成30年度年齢別推移

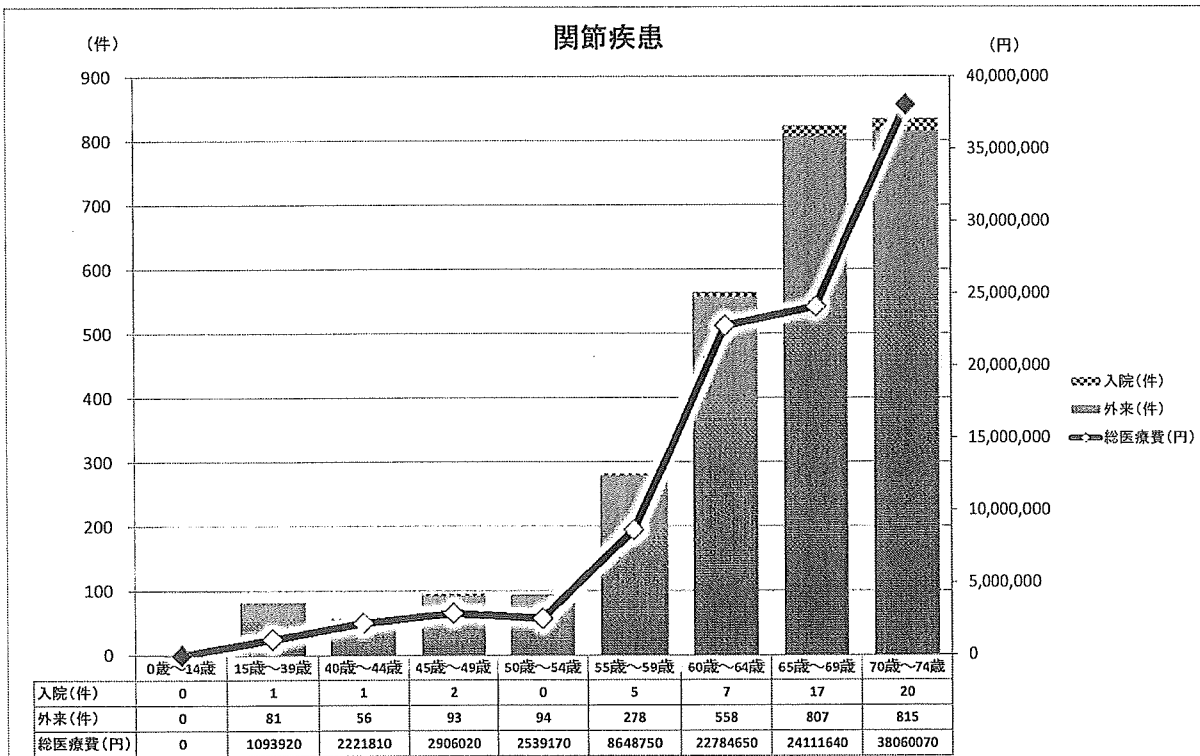

7 後期高齢者医療

1 給付対象者	51
2 医療費の状況(実額・諸率)	52
3 保険料	55
4 健康診査受診状況	57
5 歯科口腔健康診査受診状況	57
6 訪問指導事業実施状況	58

1 給付対象者

(1) 全体

区分 年度	年間延数(人)	月平均(人)	前年度比(%)
26	60,904	5,075	100.8
27	61,347	5,112	100.7
28	62,065	5,172	101.2
29	62,678	5,223	101.0
30	62,788	5,232	100.2

(2) 障害認定者(再掲)

区分 年度	年間延数(人)	月平均(人)	前年度比(%)
26	2,887	241	103.9
27	2,861	238	99.1
28	2,924	244	102.2
29	2,855	238	97.6
30	2,792	233	97.8

障害認定者(65歳以上75歳未満で障害基礎年金受給者、身障手帳取得者等)については、申請により後期高齢者医療広域連合の認定を受けた方。

2 医療費の状況(実額)

区分 年度	入院 ①				入院外 ②					
	件数(件)	日数(日)	費用額(円)	給付額(円)	件数(件)	日数(日)	費用額(円)	給付額(円)		
26	4,543	92,726	2,244,126,420	2,118,415,197	68,987	124,251	932,457,500	849,026,385		
27	4,597	93,456	2,335,732,940	2,207,892,631	69,469	121,173	961,832,920	877,858,143		
28	4,759	95,322	2,427,079,270	2,295,664,694	68,198	116,426	951,098,290	868,842,480		
29	4,649	93,695	2,390,792,720	2,258,147,859	69,155	114,089	965,404,940	881,034,486		
30	4,582	92,798	2,484,562,940	2,351,223,990	68,535	110,401	954,751,490	870,871,835		
区分 年度	歯科 ③				診療費 ①+②+③ ④					
	件数(件)	日数(日)	費用額(円)	給付額(円)	件数(件)	日数(日)	費用額(円)	給付額(円)		
26	3,573	9,014	68,535,750	61,680,362	77,103	225,991	3,245,119,670	3,029,121,944		
27	4,063	9,889	72,788,690	65,286,233	78,129	224,518	3,370,354,550	3,151,037,007		
28	4,080	9,443	73,208,770	65,540,743	77,037	221,191	3,451,386,330	3,230,047,917		
29	4,360	9,983	77,961,990	69,644,210	78,164	217,767	3,434,159,650	3,208,826,555		
30	4,675	9,917	80,121,990	71,842,120	77,792	213,116	3,519,436,420	3,293,937,945		
区分 年度	調剤 ⑤				入院時食事療養費 ⑥					
	件数(件)	日数(日)	費用額(円)	給付額(円)	件数(件)	日数(日)	費用額(円)	給付額(円)		
26	53,437	72,202	899,286,200	809,587,444	4,097	219,335	153,744,308	109,895,928		
27	54,132	72,387	1,014,071,230	920,959,657	4,066	216,111	150,785,046	107,973,046		
28	53,628	71,378	866,151,810	779,921,512	4,249	227,741	155,435,463	102,127,723		
29	53,956	70,047	867,848,100	780,888,571	4,077	213,417	145,012,560	94,713,010		
30	53,708	68,452	848,735,650	764,667,885	3,966	204,235	139,726,637	79,712,077		
区分 年度	施設療養費・訪問看護 ⑦				療養の給付費 ④+⑤+⑥+⑦ ⑧					
	件数(件)	日数(日)	費用額(円)	給付額(円)	件数(件)	日数(日)	費用額(円)	給付額(円)		
26	118	684	7,115,590	6,426,525	130,658	226,675	4,305,265,768	3,955,031,841		
27	128	813	8,746,250	7,869,948	132,389	225,331	4,543,957,076	4,187,839,658		
28	156	994	10,512,230	9,495,299	130,821	222,185	4,483,485,833	4,121,592,451		
29	178	1,123	12,412,310	11,251,321	132,298	218,890	4,459,432,620	4,095,679,457		
30	169	1,202	13,282,880	12,049,888	131,669	214,318	4,521,181,587	4,150,367,795		
区分 年度	療養費 ⑨						療養諸費合計 ⑧+⑨ ⑩			
	高額医療費		食事差額		柔道整復費・治療材料費等		件数(件)	費用額(円)	給付額(円)	
	件数(件)	給付額(円)	件数(件)	給付額(円)	件数(件)	費用額(円)				給付額(円)
26	3,857	119,915,576	-	-	1,750	20,424,191	18,284,619	136,265	4,325,689,959	4,093,232,036
27	4,294	140,407,641	-	-	1,752	19,912,207	17,796,775	138,435	4,563,869,283	4,346,044,074
28	4,338	139,127,392	-	-	1,628	17,748,390	15,895,846	136,787	4,501,234,223	4,276,615,689
29	4,065	136,274,387	-	-	1,562	16,529,532	14,750,378	137,925	4,475,962,152	4,246,704,222
30	3,969	141,053,283	-	-	1,498	16,401,782	14,636,536	137,136	4,537,583,369	4,306,057,614

医療費の状況(諸率)

年度	区分	1人当たりの診療費 (診療費/対象者数)			
		計 (円)	入 院 (円)	入 院 外 (円)	歯 科 (円)
26		639,432	442,192	183,735	13,505
27		659,303	456,912	188,152	14,239
28		667,321	469,273	183,894	14,155
29		657,507	457,743	184,837	14,927
30		672,675	474,878	182,483	15,314

年度	区分	受 診 率 (件数/対象者数×100)			
		計 (件)	入 院 (件)	入 院 外 (件)	歯 科 (件)
26		1,519.3	89.5	1,359.4	70.4
27		1,528.4	89.9	1,358.9	79.5
28		1,489.5	92.0	1,318.6	78.9
29		1,496.5	89.0	1,324.1	83.5
30		1,486.9	87.6	1,309.9	89.4

年度	区分	1件当たりの日数 (日数/件数)			
		計 (日)※1	入 院 (日)	入 院 外 (日)	歯 科 (日)
26		2.9	20.4	1.8	2.5
27		2.9	20.3	1.7	2.4
28		2.9	20.0	1.7	2.3
29		2.8	20.2	1.7	2.3
30		2.7	20.3	1.6	2.1

※1 それぞれの日数の合計/それぞれの件数の合計

年度	区分	1日当たりの診療費 (診療費/日数)			
		計 (円)※2	入 院 (円)	入 院 外 (円)	歯 科 (円)
26		14,360	24,202	7,505	7,603
27		15,012	24,993	7,938	7,361
28		15,604	25,462	8,169	7,753
29		15,770	25,517	8,462	7,809
30		16,514	26,774	8,648	8,079

※2 それぞれの診療費の合計/それぞれの日数の合計

年度	区分	調剤の支給諸率			
		1人当たりの費用額(円) (診療費/対象者数)	受診率(件) (件数/対象者数×100)	1件当たりの日数(日) (日数/件数)	1日当たりの費用額(円) (診療費/日数)
26		177,199	1,053.0	1.4	12,455
27		198,371	1,058.9	1.3	14,009
28		167,469	1,036.9	1.3	12,135
29		166,159	1,033.1	1.3	12,390
30		162,220	1,026.5	1.3	12,399

年度	区分	入院時食事療養費の支給諸率			
		1人当たりの費用額(円) (診療費/対象者数)	受診率(件) (件数/対象者数×100)	1件当たりの日数(日) (日数/件数)	1日当たりの費用額(円) (診療費/日数)
26		30,294	80.7	53.5	701
27		29,496	79.5	53.2	698
28		30,053	82.2	53.6	683
29		27,764	78.1	52.4	679
30		26,706	75.8	51.5	684

年度	区分	1人当たりの柔道整 復費、治療材料費等(円) (費用額/受給者数)	1人当たりの医療費(円) ※3
		26	4,024
27	3,895	892,776	
28	3,432	870,308	
29	3,165	856,972	
30	3,135	867,275	

※3 療養諸費合計の費用額/対象者数

諸率の説明

対象者数	給付対象者全体の月平均
1人当たりの診療費	対象者1人当たりの1年間の平均診療費(費用額)
受診率	対象者100人当たりの1年間の平均受診件数
1件当たりの日数	1件の診療(医療)に要した平均診療実日数
1日当たりの診療費	診療(医療)1日当たりの平均診療費(費用額)
1人当たりの医療費	対象者1人当たりの1年間の平均医療総額(費用額)
柔道整復費、治療材料費等	柔道整復費、治療材料費、あんま・マッサージ費、はり・きゅう費の 合計額(費用額)

3 保険料

(1) 収納状況

区分 年度	納付方法	被保険者数 (人)※1	構成比(%)	調定額(円)	収入済額(円)	収入未済額 (円)	還付未済額 (円)	収納率(%)
26	特別徴収	4,183	83.08	116,131,900	116,186,200	0	54,300	100.00
	普通徴収	852	16.92	42,691,700	42,130,800	560,900	0	98.68
	口座振替 (上記内数)	(167)	(3.32)	(15,099,700)	(14,924,200)	(175,500)	(0)	98.83
	計	5,035	100.00	158,823,600	158,317,000	560,900	54,300	99.64
27	特別徴収	4,242	83.41	113,126,600	113,228,400	0	101,800	100.00
	普通徴収	844	16.59	46,347,700	45,296,800	1,052,200	1,300	97.72
	口座振替 (上記内数)	(180)	(3.54)	(14,046,400)	(13,880,000)	(166,400)	(0)	98.81
	計	5,086	100.00	159,474,300	158,525,200	1,052,200	103,100	99.34
28	特別徴収	4,286	83.69	118,718,500	118,845,100	0	126,600	100.00
	普通徴収	835	16.31	49,033,000	48,515,750	547,850	30,600	98.88
	口座振替 (上記内数)	(225)	(4.39)	(15,325,300)	(15,242,800)	(82,500)	(0)	99.46
	計	5,121	100.00	167,751,500	167,360,850	547,850	157,200	99.67
29	特別徴収	4,293	83.41	128,853,800	129,017,700	0	163,900	100.00
	普通徴収	854	11.44	54,584,400	53,510,250	1,075,150	1,000	98.03
	口座振替 (上記内数)	(265)	(5.15)	(19,769,000)	(19,495,500)	(273,500)	(0)	98.61
	計	5,147	100.00	183,438,200	182,527,950	1,075,150	164,900	99.41
30	特別徴収	4,339	83.39	131,388,800	131,433,600	0	44,800	100.00
	普通徴収	864	16.61	53,781,800	52,845,100	936,700	0	98.25
	口座振替 (上記内数)	(254)	(4.88)	(21,230,900)	(21,030,100)	(200,800)	(0)	99.05
	計	5,203	100.00	185,170,600	184,278,700	936,700	44,800	99.49

所得割 7.41%、均等割 40,514円

※4 納付方法別の被保険者数は、出納閉鎖時の納付状況による

(2) 減免申請状況

年度	区分	件数(件)	事由
26	申請	0	
	減免該当	0	
27	減免非該当	0	
28	申請	1	収監によるもの
	減免該当	1	
	減免非該当	0	
29	申請	0	
	減免該当	0	
30	減免非該当	0	

(3) 口座振替件数及び結果

26	振替依頼	件数(件)	1,356	振替結果	件数(件)	1,345
		金額(円)	15,099,700		金額(円)	14,924,200
27	振替依頼	件数(件)	1,446	振替結果	件数(件)	1,429
		金額(円)	14,046,400		金額(円)	13,880,000
28	振替依頼	件数(件)	1,631	振替結果	件数(件)	1,429
		金額(円)	15,325,300		金額(円)	13,880,000
29	振替依頼	件数(件)	1,983	振替結果	件数(件)	1,959
		金額(円)	19,769,000		金額(円)	19,495,000
30	振替依頼	件数(件)	1,944	振替結果	件数(件)	1,918
		金額(円)	21,230,900		金額(円)	21,030,100

(4) 軽減者数(保険基盤安定負担金)

年度	区分	軽減割合	人数(人)	金額(円)	1人当たりの 金額(円)	割合(%) ※2
26		7割	2,780	75,888,925	27,298	54.78
		5割	397	7,918,787	19,947	7.82
		2割	245	1,917,025	7,825	4.83
		社保扶養	494	9,821,259	19,881	9.73
		計	3,916	95,545,996	24,399	77.16
27		7割	2,809	76,739,726	27,319	54.95
		5割	411	8,107,850	19,727	8.04
		2割	286	2,239,797	7,831	5.59
		社保扶養	479	9,454,944	19,739	9.37
		計	3,985	96,542,317	24,226	77.95
28		7割	2,858	78,429,522	27,442	55.26
		5割	409	8,015,006	19,597	7.91
		2割	289	2,251,273	7,790	5.59
		社保扶養	455	8,951,898	19,675	8.80
		計	4,011	97,647,699	24,345	77.55
29		7割	2,844	77,597,610	27,285	54.45
		5割	447	8,843,850	19,785	8.56
		2割	306	2,426,167	7,929	5.86
		社保扶養	451	8,978,906	19,909	8.63
		計	4,048	97,846,533	24,172	77.50
30		7割	2,926	79,984,573	27,336	55.93
		5割	464	9,053,169	19,511	8.87
		2割	325	2,572,021	7,914	6.21
		社保扶養	416	8,199,007	19,709	7.95
		計	4,131	99,808,770	24,161	78.96

※5 人数/当該年度月平均被保険者数

4 健康診査受診状況

年度	区分	検診形態	対象者(人)	受診者(人)	受診率(%)
26		集団健診	4,612	581	12.6
		個別健診	4,612	535	11.6
		計	4,612	1,116	24.2
27		集団健診	4,709	650	13.8
		個別健診	4,709	577	12.3
		計	4,709	1,227	26.1
28		集団健診	4,804	723	15.0
		個別健診	4,804	560	11.7
		計	4,804	1,283	26.7
29		集団健診	4,839	771	15.9
		個別健診	4,839	583	12.0
		計	4,839	1,354	28.0
30		集団健診	4,876	819	16.8
		個別健診	4,876	649	13.3
		計	4,876	1,468	30.1

5 歯科口腔健康診査受診状況

(平成28年度開始事業)

高齢者の健康づくり事業の一環として、口腔機能低下による嚥下性肺炎等の予防を図り、消化器系の患者数の減少を目指すために実施した。

助成額は健診に係る費用の全額

※嚥下性肺炎とは、細菌が唾液や胃液とともに肺に流れ込んで生じる肺炎です。

年度	区分	対象者(人)	受診者(人)	受診率(%)	備考
28		4,804	118	2.5	
29		4,839	70	1.5	
30		4,876	60	1.2	

6 訪問指導事業実施状況

(平成29年度開始事業)

高齢者の健康づくり事業の一環として、健診異常値を放置している者等に対し、医療機関への受診を勧奨し、重症化の予防を図るために実施した。
助成額は指導に係る費用の全額

区分 年度	検診異常値 放置者(人)	生活習慣病治 療中断者(人)	脳梗塞の発 症予防(人)	受診行動適正 化指導(人)	糖尿病治療 中断者(人)	合計(人)
29	29	14	10	12	2	67
30	23	7	5	6	4	45

8 国 民 年 金

1 被保険者数	59
2 保険料免除状況	59
3 国民年金給付状況	59
4 保険料納付状況(納付率)	60
5 平成30年度歳入歳出決算概要	60

国 民 年 金

1 被保険者数

区分 年度	第1号被保険者(人)		小 計 (人)	第3号 被保険者 (人)	計 (人)
	強制加入	任意加入			
26	5,399	48	5,447	1,513	6,475
27	5,006	47	5,053	1,422	6,096
28	4,699	43	4,742	1,354	6,096
29	4,306	32	4,338	1,331	5,669
30	4,094	30	4,124	1,233	5,357

2 保険料免除状況

区分 年度	第1号 被保険者 数 (人) (A)	保険料免除者数 (人)							計 (B)	免除率 (%) (B)/(A)
		法定免除	全額免除	3/4免除	半額免除	1/4免除	学生納 付特例	納付猶予		
26	5,399	427	1,267	293	144	42	409	131	2,713	50.3
27	5,006	413	1,183	248	91	32	396	132	2,495	49.8
28	4,699	416	1,113	195	131	44	392	175	2,466	52.5
29	4,306	409	993	165	87	40	384	185	2,263	52.6
30	4,094	410	952	130	76	33	393	181	2,175	53.1

3 国民年金給付状況

区分 年度	老齢年金		障害年金		遺族年金		合 計	
	件数 (件)	年金額 (円)	件数 (件)	年金額 (円)	件数 (件)	年金額 (円)	件数 (件)	年金額 (円)
26	9,751	5,768,530,300	713	617,222,100	108	76,433,200	10,572	6,462,185,600
27	9,970	6,012,687,915	715	624,981,725	107	79,384,100	10,792	6,717,053,740
28	10,066	6,128,371,796	722	628,411,100	97	70,925,440	10,885	6,827,708,336
29	10,381	6,290,935,294	733	634,946,950	100	70,995,625	11,214	6,996,877,869
30	10,493	6,399,981,449	748	646,545,900	89	63,632,275	11,330	7,110,159,624

4 保険料納付状況（納付率）

（単位：％）

年度 区分	26	27	28	29	30
黒石市	57.3	57.9	61.8	64.9	67.4
弘前年金 事務所管内	61.1	62.2	65.0	67.8	70.3

5 平成30年度歳入歳出決算概要

(1) 歳入

科 目	予算現額（円）	決算額（円）	執行率（％）	構成比（％）
民生委託金	8,221,000	8,302,479	100.00	100.00
合 計	8,221,000	8,302,479	100.00	100.00

(2) 歳出

科 目	予算現額（円）	決算額（円）	執行率（％）	構成比（％）
給 料	9,156,000	9,155,400	99.99	43.59
職員手当等	3,714,000	3,665,498	98.69	17.45
共 済 費	2,879,000	2,851,210	99.03	14.02
賃 金	1,294,000	1,292,434	99.88	6.15
旅 費	9,000	920	10.22	0.00
需 用 費	298,000	293,540	98.50	1.40
役 務 費	46,000	36,373	79.07	0.17
委 託 料	1,625,000	1,555,200	95.70	7.41
負担金、補助 及び交付金	2,151,000	2,150,463	99.98	10.24
合 計	21,172,000	21,001,038	99.19	100.00

9 事業年報

A表～F表 61

様式 1 3 国民健康保険事業状況報告書（事業年報）A表
（平成 30 年度）

都道府県名	青森県
保険者名	黒石市
都道府県・保険者番号	02 - 004

事業開始年月日	
---------	--

○ 一般状況

その他	出産育児	葬	祭	傷病手当	出産手当	その他
給付	円	円	円	円	円	円
420,000	50,000	0	0	0	0	0

		本年度末現在	(再掲) 未就学児	(再掲) 前期高齢者	(再掲) 70歳以上一般	(再掲) 70歳以上現役並み所得者
世帯数		5,257				
被保険者数	総	8,858	213	3,664	1,624	61
	退職被保険者等	28	0			
	一般被保険者	8,830	213	3,664	1,624	61

		年度平均	(再掲) 未就学児	(再掲) 前期高齢者	(再掲) 70歳以上一般	(再掲) 70歳以上現役並み所得者
世帯数		5,389				
被保険者数	総	9,134	206	3,718	1,559	73
	退職被保険者等	67	0			
	一般被保険者	9,067	206	3,718	1,559	73

	本年度末現在	年度平均
介護保険第2号被保険者数	3,173	3,307
介護保険第2号世帯数	2,618	2,719

	年度平均
標準負担額の減額状況	255

	本年度末現在	年度平均
特定世帯数	427	399
特定継続世帯数	58	75

	本年度中
世帯の継続性を認めた世帯数 (市町村内転居の場合を除く)	0

被保険者増減内訳	本年度中増	転入	(再掲)他県からの転入	社保離脱	生保廃止	出生	後期高齢者離脱	その他	計
	139	102	1,149	26	23	1	191	1,529	
本年度中減	転出	(再掲)他県への転出	社保加入	生保開始	死亡	後期高齢者加入	その他	計	
	180	74	1,140	49	68	352	183	1,972	

本年度末現在	専任	兼任	計	一部負担割合	法定割合	その他
本事務職員数	9	1	10		1	0

様式14 (市町村)

国民健康保険事業状況報告書 (事業年報) B表 (1) (市町村)

(平成 30 年度)

都道府県名	青森県
保険者名	黒石市
都道府県・保険者番号	02 - 004

○ 経理状況

1. 収支状況及び資産・負債等の状況

[1] 収入状況及び支出状況

取 入			支 出		
科 目	取 入 額	(再掲) 後期高齢者 支振金等分	科 目	支 出 額	(再掲) 後期高齢者 支振金等分
	円	円		円	円
一般被保険者分	医療給付費分 665,943,962		一般被保険者分	業務費 88,394,696	
後期高齢者支振金分	155,756,016	155,756,016	療養給付費	2,285,465,774	
介護納付金分	71,974,399		療養費	17,777,633	
一般被保険者分計	893,674,377	155,756,016	小計	2,303,243,407	
退職被保険者等分	医療給付費分 4,512,325		高額療養費	366,994,346	
後期高齢者支振金分	919,526	919,526	高額介護合算療養費	24,841	
介護納付金分	983,920		移送費	0	
退職被保険者等分計	6,415,771	919,526	出産育児諸費	6,674,940	
計	900,090,148	156,675,542	葬祭諸費	3,550,000	
国庫支出金	0		育児その他	0	
都道府県支出金	保健給付費等交付金償還交付金 2,701,423,416		一般被保険者分計	2,680,487,534	
市町村支出金	文庫 13,956,000		療養給付費	18,088,030	
特別交付金	特別調整交付金分 47,985,000		療養費	57,138	
交付金	新設国民健康保険分 85,478,000		小計	18,145,168	
交付金	特定健康診査等負担金 10,646,000		高額療養費	2,315,403	
交付金	国民健康保険交付金等(特別交付金)計 158,065,000		高額介護合算療養費	116,525	
交付金	財政安定化基金交付金 0		移送費	0	
交付金	その他 0		退職被保険者等分計	20,577,096	
交付金	計 2,859,488,416		審査支払手数料	8,616,833	
連合会支出金	0		計	2,709,681,463	
一般会計	保険基金安定(保険料軽減分) 167,026,980	29,162,145	国民健康保険事業費交付金	一般被保険者分 736,310,160	
基金	保険基金安定(保険者支振分) 89,720,537	15,790,146	退職被保険者等分	5,194,176	
繰入金	職員給与等 89,823,000		医療給付費分計	741,504,336	
繰入金	出産育児一時金等 4,448,000		一般被保険者分	257,500,930	257,500,930
繰入金	財政安定化支振事業 10,000,000		退職被保険者等分	1,933,709	1,933,709
繰入金	その他 0		後期高齢者支振金等分計	259,434,639	259,434,639
繰入金	計 361,018,517	44,952,291	介護納付金分	103,997,978	103,997,978
繰入金	直診勘定繰入金 0		計	1,104,936,953	259,434,639
繰入金	その他の収入 6,777,797		財政安定化基金拠出金	0	
繰入金			保健事業費	7,263,115	
繰入金			特定健康診査等事業費	32,918,398	
繰入金			健康管理センター事業費	0	
繰入金			計	40,181,513	
繰入金			保険給付費等交付金償還金	0	
繰入金			直診勘定繰出金	6,509,000	
繰入金			その他の支出	69,892,734	517,399
繰入金			小計(単年度支出) B	4,019,596,359	259,952,038
繰入金			単年度収支差 (A-B)	107,778,519	-58,324,205
繰入金			小計(単年度収入) A	4,127,374,878	201,627,833
繰入金					91,728,079
繰入金			基金繰入金 C	0	
繰入金			繰越金 D	180,962,422	
繰入金			市町村債 E	0	
繰入金			うち財政安定化基金貸付金	0	
繰入金			収入合計 (A+C+D+E)	4,308,337,300	
繰入金			基金積立金 F	90,518,639	
繰入金			前年度繰上充用金 G	0	
繰入金			公債費 H	0	
繰入金			うち財政安定化基金償還金	0	
繰入金			支出合計 (B+G+H)	4,110,114,998	
繰入金			収支差引繰	198,222,302	
繰入金			(収入合計-支出合計)	198,222,302	
繰入金			うち次年度への繰越金 I	198,222,302	
繰入金			うち基金積立金 J	0	

[2] 基金保有額及び市町村債の状況

基金保有額(前年度末) K	457,213,491	市町村債残高	0
基金繰入金 C	0	うち財政安定化基金貸付金残高	0
基金積立金 F	90,518,639		
収支差引残のうち基金積立金 J	0		
その他増加額 L	0		
その他減少額 M	0		
基金保有額 (K-C+F+J+L-M)	547,732,130		

[3] 資産・負債等の状況 (年度末現在)

科 目	資 産 金 額	負 債 及 び 純 資 産 金 額	
	円	円	
基金保有額 a	547,732,130	繰上充用金(当年度赤字額) e	0
次年度への繰越金 b	198,222,302	市町村債残高 f	0
貸付金等 c	0	うち財政安定化基金貸付金残高	0
その他の資産 d	0	その他の負債 g	0
資産合計 (a+b+c+d)	745,954,432	負債合計 (e+f+g)	0
		純資産(資産合計-負債合計)	745,954,432

様式14 (市町村) (つづき)

国民健康保険事業状況報告書 (事業年報) B表 (1) (続) (市町村)

(平成 30 年度)

都 道 府 県 名	青森県
保 険 者 名	黒石市
都道府県・保険者番号	02 - 004

○ 経理状況

2. 保険料 (税) 収納状況 (一般被保険者分)

保 険 料		調 定 額	収 納 額	還付未済額 (別掲)	不 納 欠 損 額	未 収 額	居所不明者分調定額
		円	円	円	円	円	円
保 険 料	現 年 分	894,189,942	833,643,728	125,431	264,000	60,282,214	0
	滞 納 繰 越 分	418,065,049	59,905,218	0	46,309,413	311,850,418	0
	計	1,312,254,991	893,548,946	125,431	46,573,413	372,132,632	0

3. 保険給付等支払状況

保 險 給 付 費		支 払 義 務 額	支 払 済 額	徴 収 金 等	戻 入 未 済 額	未 払 額
		円	円	円	円	円
療 養 給 付 費	計	2,283,742,762	2,285,465,774	1,684,491	38,521	0
	現年度分 (再掲)	2,283,742,762	2,285,465,774	1,684,491	38,521	0
療 養 費	計	17,737,525	17,777,633	40,108	0	0
	現年度分 (再掲)	17,737,525	17,777,633	40,108	0	0
高 額 療 養 費		366,616,476	366,994,346	229,470	148,400	0
高 額 介 護 合 算 療 養 費		24,841	24,841	0	0	0
移 送 費		0	0	0	0	0
そ の 他 の 保 険 給 付 費		10,224,940	10,224,940	0	0	0

4. 市町村標準保険料 (税) 率

医 療 給 付 費 分				後 期 高 齢 者 支 援 金 分			
所得割	資産割	均等割	平等割	所得割	資産割	均等割	平等割
%	%	円	円	%	%	円	円
8.33	32.89	25,155	22,964	2.71	11.48	8,986	7,672

介 護 納 付 金 分			
所得割	資産割	均等割	平等割
%	%	円	円
2.18	11.25	10,668	5,491

5. 備考

収 納 率		
現 年 分	滞 納 繰 越 分	計
%	%	%
93.23	14.33	68.09

様式 1 4 - 2 国民健康保険事業状況報告書（事業年報）B表（2）
（平成 30 年度）

都道府県名	青森県
保険者名	黒石市
都道府県・保険者番号	02 - 004

4. 保険料（税）（医療給付費分）賦課徴収状況（一般被保険者分）

均一・不均一賦課の別	(1) 均一賦課	(2) 不均一賦課 [0]
	1	0

保険料の別 保険税	(1)	(2)	保険料（税） 賦課方式	(1)	(2)	(3)	(4)	保険料（税） 徴収回数	回 8
	料	税		4方式	3方式	2方式	その他		
	0	1		1	0	0	0		
保険料（税） 算定額	保険料（税） 軽減額	災害等による 減免額	その他の 減免額	賦課限度額を 超える額	符 号 1増・2減	増 減 額	保険料（税） 調定額		
千円 820,146	千円 126,374	千円 0	千円 440	千円 21,970	0 1	千円 5,986	千円 665,376		
保険料（税）算定額内訳				料（税）率					
所得割	資産割	均等割	平等割	所得割	資産割	均等割	平等割		
千円 355,105	千円 67,534	千円 260,991	千円 136,516	% 8.40	% 36.30	円 28,200	円 26,100		
43.30%	8.23%	31.82%	16.65%						
課税対象 所得割	課税対象 資産割	課税対象 世帯数	保険料（税） 軽減世帯数	災害等による 減免世帯数	その他の 減免世帯数	賦課限度額を 超える世帯数	課税対象 被保険者数	賦課限度額	
千円 4,227,466	千円 186,048	5,437	3,342	0	12	83	9,255	千円 580	
所得割の 算定基礎	① 課税総所得金額 （基礎控除）		② 課税総所得金額 （各種控除）		③ 市町村民税の 所得割額		④ 市町村民税額等	⑤ その他	
	1		0		0		0	0	
資産割の 算定基礎	① 固定資産税額等			② 固定資産税のうち 土地家屋に係る部分の額			③ その他		
	0			1			0		

様式 1 4 - 3 国民健康保険事業状況報告書（事業年報）B表（3）
（平成 30 年度）

都道府県名	青森県
保険者名	黒石市
都道府県・保険者番号	02 - 004

5. 保険料（税）（後期高齢者支援金分）賦課徴収状況（一般被保険者分）

均一・不均一賦課の別	(1) 均一賦課	(2) 不均一賦課 [0]
	1	0

保険料の別	(1)	(2)	保険料（税）賦課方式	(1)	(2)	(3)	(4)	保険料（税）徴収回数	回
	料	税		4方式	3方式	2方式	その他		
	0	1		1	0	0	0		8
保険料（税）算定額	保険料（税）軽減額	災害等による減免額	その他の減免額	賦課限度額を超える額	符 号 1増・2減	増 減 額	保険料（税）調定額		
千円	千円	千円	千円	千円		千円	千円		
189,036	29,321	0	101	1,805	0 1	1,364	156,445		
保険料（税）算定額内訳				料（税）率					
所得割	資産割	均等割	平等割	所得割	資産割	均等割	平等割		
千円	千円	千円	千円	%	%	円	円		
80,319	16,371	62,009	30,337						
42.49%	8.66%	32.80%	16.05%	1.90	8.80	6,700	5,800		
課税対象額	課税対象額	課税対象額	課税対象額	課税対象額	課税対象額	課税対象額	課税対象額	課税対象額	課税対象額
所得割	資産割	世帯数	軽減世帯数	災害等による減免世帯数	その他の減免世帯数	賦課限度額を超える世帯数	課税対象被保険者数	賦課限度額	
千円	千円							千円	
4,227,466	186,048	5,437	3,342	0	12	34	9,255	190	
所得割の算定基礎	① 課税総所得金額（基礎控除）		② 課税総所得金額（各種控除）		③ 市町村民税の所得割額		④ 市町村民税額等		⑤ その他
	1		0		0		0		0
資産割の算定基礎	① 固定資産税額等			② 固定資産税のうち土地家屋に係る部分の額			③ その他		
	0			1			0		

様式 1 4 - 4 国民健康保険事業状況報告書（事業年報）B表（4）
（平成 30 年度）

都道府県名	青森県
保険者名	黒石市
都道府県・保険者番号	02 - 004

6. 保険料（税）（介護納付金分）賦課徴収状況（介護保険第2号被保険者分）

均一・不均一賦課の別	(1) 均一賦課	(2) 不均一賦課[0]
	1	0

保険料の別 保険税	(1) 料	(2) 税	保険料（税） 賦課方式		(1) 4方式	(2) 3方式	(3) 2方式	(4) その他	保険料（税） 徴収回数	回 8
	0	1			1	0	0	0		
保険料（税） 算定額	保険料（税） 軽減額	災害等による 減免額	その他の 減免額		賦課限度額を 超える額	符 号 1増・2減	増 減 額	保険料（税） 調定額		
千円 89,159	千円 12,683	千円 0	千円 9		千円 1,070	0 1	千円 2,184	千円 73,213		
保険料（税）算定額内訳					料（税）率					
所得割	資産割	均等割	平等割	所得割	資産割	均等割	平等割			
千円 37,510	千円 7,258	千円 29,963	千円 14,428	%	%	円	円			
42.07%	8.14%	33.61%	16.18%	1.80	10.40	8.700	5.100			
課税対象額	課税対象額	課税対象額	課税対象額	課税対象額	課税対象額	課税対象額	課税対象額	課税対象額	課税対象額	課税対象額
所得割	資産割	世帯数	軽減世帯数	災害等による 減免世帯数	その他の 減免世帯数	賦課限度額を 超える世帯数	課税対象 被保険者数	賦課限度額		
千円 2,083,942	千円 69,791	2,829	1,598	0	4	22	3,444	千円 160		
所得割の 算定基礎	①課税総所得金額 (基礎控除)		②課税総所得金額 (各種控除)		③市町村民税の 額		④市町村民税額等		⑤その他	
	1		0		0		0		0	
資産割の 算定基礎	①固定資産税額等			②固定資産税のうち 土地家屋に係る部分の額			③その他			
	0			1			0			

様式 1 5 国民健康保険事業状況報告書（事業年報）C表（1）
（平成 30 年度）

都道府県名	青森県
保険者名	黒石市
都道府県・保険者番号	02 - 004

○ 保険給付状況

1. 医療給付の状況

(1) 全体

	件数	費用額	保険者負担分	一部負担金	他法負担分
	件	円	円	円	円
療養の給付等	133,412	3,147,431,212	2,283,379,102	779,731,414	84,320,696
食事療養・生活療養(再掲)	2,121	64,805,191	36,440,467	27,765,209	599,515
療養費	65		363,660	-363,660	0
診療費	100	1,789,468	1,300,889	462,952	25,627
補装具	109	3,017,023	2,222,065	776,390	18,568
柔道整復師	2,330	17,950,005	13,050,875	4,796,480	102,650
アンマ・マッサージ	71	1,590,995	1,133,463	457,532	0
ハリ・キウウ	7	43,190	30,233	12,957	0
その他	0	0	0	0	0
小計	2,617	24,390,681	17,737,525	6,506,311	146,845
海外療養費(再掲)	2	39,950	27,965	11,985	0
移送費	0	0	0	0	0
計	136,094	3,171,821,893	2,301,480,287	785,874,065	84,467,541

(2) 前期高齢者分再掲

	件数	費用額	保険者負担分	一部負担金	他法負担分
	件	円	円	円	円
療養の給付等	72,913	1,711,344,414	1,276,737,596	420,451,181	14,155,637
食事療養・生活療養(再掲)	1,095	29,858,943	15,404,599	14,454,344	0
療養費	45		288,160	-288,160	0
療養費	1,317	13,635,198	10,182,208	3,324,499	128,491
海外療養費(再掲)	0	0	0	0	0
移送費	0	0	0	0	0
計	74,275	1,724,979,612	1,287,207,964	423,487,520	14,284,128

(3) 70歳以上一般分再掲

	件数	費用額	保険者負担分	一部負担金	他法負担分
	件	円	円	円	円
療養の給付等	34,369	859,564,186	683,331,038	168,720,638	7,512,510
食事療養・生活療養(再掲)	557	16,638,045	8,990,171	7,647,874	0
療養費	35		264,060	-264,060	0
療養費	579	6,377,008	5,101,561	1,146,956	128,491
海外療養費(再掲)	0	0	0	0	0
移送費	0	0	0	0	0
計	34,983	865,941,194	688,696,659	169,603,534	7,641,001

(4) 70歳以上現役並み所得者分再掲

	件数	費用額	保険者負担分	一部負担金	他法負担分
	件	円	円	円	円
療養の給付等	1,766	48,403,137	33,479,486	14,785,841	137,810
食事療養・生活療養(再掲)	34	979,367	282,837	696,530	0
療養費	0		0	0	0
療養費	37	297,712	208,391	89,321	0
海外療養費(再掲)	0	0	0	0	0
移送費	0	0	0	0	0
計	1,803	48,700,849	33,687,877	14,875,162	137,810

(5) 未就学児分再掲

	件数	費用額	保険者負担分	一部負担金	他法負担分
	件	円	円	円	円
療養の給付等	4,367	45,425,515	35,947,093	1,895,590	7,582,832
食事療養(再掲)	24	717,255	180,485	42,370	494,400
療養費	0		0	0	0
療養費	6	52,545	42,036	0	10,509
海外療養費(再掲)	0	0	0	0	0
移送費	0	0	0	0	0
計	4,373	45,478,060	35,989,129	1,895,590	7,593,341

様式 15 - 2 国民健康保険事業状況報告書（事業年報）C表（2）
（平成 30 年度）

都道府県名	青森県
保険者名	黒石市
都道府県・保険者番号	02 - 004

2. 高額療養費の状況

		合 算 分		単 独 分			他法併用分	合 計	現物給付分 (再掲)	
		多数該当分	そ の 他	多数該当分	長期疾病分	入 院 分				そ の 他
総 数	件 数	361	1,391	634	346	1,304	530	399	4,965	2,978
	高額療養費(円)	6,854,686	12,134,425	66,303,832	48,389,687	173,249,507	15,690,175	43,994,164	366,616,476	340,964,809
(再掲) 前 高齢者分	件 数	171	1,332	305	63	692	478	216	3,257	
	高額療養費(円)	3,065,519	9,947,814	31,225,474	8,161,064	97,992,614	13,867,599	17,993,878	182,253,962	
(再掲) 70歳以上 一般分	件 数	71	1,274	71	35	362	437	169	2,419	
	高額療養費(円)	759,244	8,412,632	6,483,018	3,811,890	37,914,926	11,283,019	10,809,691	79,474,420	
(再掲) 70歳以上現役 並み所得者分	件 数	0	10	3	0	26	5	6	50	
	高額療養費(円)	0	242,953	762,195	0	3,232,605	189,838	14,633	4,442,224	
(再掲) 未就学児分	件 数	0	3	0	0	4	0	12	19	
	高額療養費(円)	0	89,909	0	0	156,700	0	1,655,213	1,901,822	
長期高額特定疾病該当者数									28 人	

3. 高額介護合算療養費の状況

件 数 (件)	5
給付額 (円)	24,841

4. その他の保険給付の状況

	出産育児給付	葬 祭 給 付	傷病手当金	出産手当金	その他任意給付	計
件 数 (件)	16	71	0	0	0	87
給付額 (円)	6,672,000	3,550,000	0	0	0	10,222,000

様式 15 - 3 国民健康保険事業状況報告書（事業年報）C表（3）
（平成 30 年度）

都 道 府 県 名	青森県
保 險 者 名	黒石市
都道府県・保険者番号	02 - 004

5. 療養の給付等内訳

(1) 全体

		件 数	日 数	費 用 額
		件	日	円
診 療 費	入 院	2,275	38,101	1,276,267,287
	入 院 外	70,213	104,274	999,739,434
	歯 科	9,272	21,123	148,772,890
	小 計	81,760	163,498	2,424,779,611
調 剤	51,579	(63,270 枚)	654,426,980	
食 事 療 養・生活療養	(2,121)	(96,841 回)	64,805,191	
訪 問 看 護	73	316	3,419,430	
合 計	133,412	163,814	3,147,431,212	

(2) 前期高齢者分再掲

		件 数	日 数	費 用 額
		件	日	円
診 療 費	入 院	1,175	17,599	725,962,677
	入 院 外	38,320	54,791	502,598,774
	歯 科	4,128	9,645	70,632,330
	小 計	43,623	82,035	1,299,193,781
調 剤	29,289	(35,368 枚)	382,240,240	
食 事 療 養・生活療養	(1,095)	(43,603 回)	29,858,943	
訪 問 看 護	1	1	51,450	
合 計	72,913	82,036	1,711,344,414	

(3) 70歳以上一般分再掲

		件 数	日 数	費 用 額
		件	日	円
診 療 費	入 院	602	9,752	367,174,387
	入 院 外	18,139	26,251	249,487,814
	歯 科	1,714	4,022	29,389,600
	小 計	20,455	40,025	646,051,801
調 剤	13,914	(16,911 枚)	196,874,340	
食 事 療 養・生活療養	(557)	(24,498 回)	16,638,045	
訪 問 看 護	0	0	0	
合 計	34,369	40,025	859,564,186	

(4) 70歳以上現役並み所得者分再掲

		件 数	日 数	費 用 額
		件	日	円
診 療 費	入 院	43	715	25,971,140
	入 院 外	942	1,365	11,719,030
	歯 科	89	179	1,217,250
	小 計	1,074	2,259	38,907,420
調 剤	692	(849 枚)	8,516,350	
食 事 療 養・生活療養	(34)	(1,464 回)	979,367	
訪 問 看 護	0	0	0	
合 計	1,766	2,259	48,403,137	

(5) 未就学児分再掲

		件 数	日 数	費 用 額
		件	日	円
診 療 費	入 院	25	418	16,362,280
	入 院 外	2,357	4,057	18,134,860
	歯 科	185	314	1,716,510
	小 計	2,567	4,789	36,213,650
調 剤	1,800	(2,860 枚)	8,494,610	
食 事 療 養	(24)	(1,202 回)	717,255	
訪 問 看 護	0	0	0	
合 計	4,367	4,789	45,425,515	

様式17(市町村)

国民健康保険退職者医療事業状況報告書(退職者医療事業年報)E表(1)(市町村)

退職者医療にかかる一般状況・経理状況

(平成30年度)

都道府県名	青森県
保険者名	黒石市
都道府県・保険者番号	02-004

○ 一般状況

		本年度末現在	(再掲) 未就学児
世帯数	単独世帯	13	
	混合世帯	12	
退職被保険者等数	退職被保険者	25	
	被扶養者	3	0
		計	28

		年度平均	(再掲) 未就学児
世帯数	単独世帯	30	
	混合世帯	31	
退職被保険者等数	退職被保険者	60	
	被扶養者	7	0
		計	67

○ 経理状況

1. 収入状況及び支出状況

収入		支出	
科目	収入額	科目	支出額
保険料(税) 医療給付費分	4,512,325	医療養給付費	18,088,030
保険給付費等交付金(普通交付金)	20,655,974	療養費	57,138
その他の収入	0	小計	18,145,168
合計	25,168,299	高額療養費	2,315,403
		高額介護合算療養費	116,525
		移送費	0
		小計	20,577,096
		国民健康保険事業費納付金(医療給付費分)	5,194,176
		その他の支出	1,500
		前年度繰上充用金	0
		合計	25,772,772

2. 保険料(税)収納状況

	調定額	収納額	還付未済額(別掲)	不納欠損額	未収額	居所不明者分調定額
	円	円	円	円	円	円
現年分	5,175,858	5,071,075	369	0	104,783	0
滞納繰越分	4,893,834	1,344,327	0	697,372	2,852,135	0
計	10,069,692	6,415,402	369	697,372	2,956,918	0

3. 医療給付支払状況

	支払義務額	支払済額	徴収金等	戻入未済額	未払額
	円	円	円	円	円
療養給付費	18,138,192	18,088,030	0	0	50,162
療養費	57,138	57,138	0	0	0
高額療養費	2,315,403	2,315,403	0	0	0
高額介護合算療養費	116,525	116,525	0	0	0
移送費	0	0	0	0	0

4. 備考

収納率		
現年分	滞納繰越分	計
%	%	%
97.98	27.47	63.71

様式 17-2 国民健康保険退職者医療事業状況報告書（退職者医療事業年報） E表（2）

（平成 30 年度）

都道府県名	青森県
保険者名	黒石市
都道府県・保険者番号	02 - 004

4. 保険料（税）（医療給付費分）賦課徴収状況

均一・不均一賦課の別	(1) 均一賦課	(2) 不均一賦課[0]
	1	0

保険料（税）算定額	保険料（税）軽減額	災害等による減免額	その他の減免額	賦課限度額を超える額	符 号 1増・2減	増減額	保険料（税）調定額
千円 7,565	千円 1,299	千円 0	千円 0	千円 0	0 1	千円 2,747	千円 3,519
保 険 料 (税) 算 定 額 内 訳							
所得割	資産割	均等割	平等割				
千円 3,037	千円 568	千円 2,792	千円 1,168				
% 40.14	% 7.51	% 36.91	% 15.44				
課税対象額 所得割	課税対象額 資産割	課税対象世帯数	保険料（税）軽減世帯数	災害等による減免世帯数	その他の減免世帯数	賦課限度額を超える世帯数	課税対象被保険者数
千円 36,160	千円 1,564	88	55	0	0	0	99

様式 17-3 国民健康保険退職者医療事業状況報告書（退職者医療事業年報）E表（3）

（平成 30 年度）

都道府県名	青森県
保険者名	黒石市
都道府県・保険者番号	02 - 004

5. 保険料（税）（後期高齢者支援金分）賦課徴収状況

均一・不均一賦課の別	(1) 均一賦課	(2) 不均一賦課 [0]
	1	0

保険料（税）算定額	保険料（税）軽減額	災害等による減免額	その他の減免額	賦課限度額を超える額	符 号 1増・2減	増減額	保険料（税）調定額
千円 1,747	千円 302	千円 0	千円 0	千円 0	0 1	千円 633	千円 812
保 険 料 (税) 算 定 額 内 訳							
所得割	資産割	均等割	平等割				
千円 686	千円 138	千円 663	千円 260				
% 39.27	% 7.90	% 37.95	% 14.88				
課税対象額 所得割	課税対象額 資産割	課税対象世帯数	保険料（税）軽減世帯数	災害等による減免世帯数	その他の減免世帯数	賦課限度額を超える世帯数	課税対象被保険者数
千円 36,160	千円 1,564	88	55	0	0	0	99

様式 1 8 国民健康保険退職者医療事業状況報告書（退職者医療事業年報）F表（1）

退職者医療にかかる医療給付状況

（平成 30 年度）

都道府県名	青森県
保険者名	黒石市
都道府県・保険者番号	02 - 004

○ 保険給付状況

1. 医療給付の状況

(1) 全体

	件数	費用額	保険者負担分	一部負担金	他法負担分
	件	円	円	円	円
療養の給付等	1,200	26,000,012	18,138,192	6,238,595	1,623,225
食事療養(再掲)	14	307,012	153,092	153,920	0
療養費等	0	0	0	0	0
食事療養	0	0	0	0	0
診療療養費	0	0	0	0	0
補装具	0	0	0	0	0
柔道整復師	13	81,629	57,138	24,491	0
アンマ・マッサージ	0	0	0	0	0
ハリ・キュウ	0	0	0	0	0
その他	0	0	0	0	0
小計	13	81,629	57,138	24,491	0
海外療養費(再掲)	0	0	0	0	0
移送費	0	0	0	0	0
計	1,213	26,081,641	18,195,330	6,263,086	1,623,225

(2) 未就学児分再掲

	件数	費用額	保険者負担分	一部負担金	他法負担分
	件	円	円	円	円
療養の給付等	0	0	0	0	0
食事療養(再掲)	0	0	0	0	0
療養費等	0	0	0	0	0
食事療養	0	0	0	0	0
療養費	0	0	0	0	0
海外療養費(再掲)	0	0	0	0	0
移送費	0	0	0	0	0
計	0	0	0	0	0

2. 高額療養費の状況

		合 算 分		単 独 分			他法併用分	合 計	現物給付分 (再掲)
		多数該当分	その他	多数該当分	長期疾病分	入院分			
総数	件数	5	3	14	0	11	1	38	16
	高額療養費(円)	14,820	65,076	59,808	0	1,745,295	92,400	2,315,403	1,733,022
(再掲)	件数	0	0	0	0	0	0	0	0
未就学児分	高額療養費(円)	0	0	0	0	0	0	0	0
長期高額特定疾病該当者数							0人		

3. 高額介護合算療養費の状況

件数(件)	1
給付額(円)	116,525

様式 18-2 国民健康保険退職者医療事業状況報告書（退職者医療事業年報）F表（2）

退職者医療にかかる医療給付状況

（平成 30 年度）

都道府県名	青森県
保険者名	黒石市
都道府県・保険者番号	02 - 004

4. 療養の給付等内訳

(1) 全体

	退職被保険者分			被扶養者分		
	件数	日数	費用額	件数	日数	費用額
診療費			円			円
入院	13	138	7,200,510	1	25	988,770
入院外	535	707	4,775,780	58	71	1,585,990
歯科	90	220	1,623,400	12	41	275,600
小計	638	1,065	13,599,690	71	137	2,850,360
調剤	438	(549枚)	6,902,240	53	(59枚)	2,340,710
食事療養	(13)	(355回)	254,210	(1)	(72回)	52,802
訪問看護	0	0	0	0	0	0
合計	1,076	1,065	20,756,140	124	137	5,243,872

(2) 未就学児分再掲

	被扶養者分		
	件数	日数	費用額
診療費			円
入院	0	0	0
入院外	0	0	0
歯科	0	0	0
小計	0	0	0
調剤	0	(0枚)	0
食事療養	(0)	(0回)	0
訪問看護	0	0	0
合計	0	0	0

国 保 く ろ い し

令 和 元 年 度 版
(平 成 3 0 年 度 実 績)

令 和 元 年 1 2 月 発 行

編 集 ・ 発 行 黒 石 市 健 康 福 祉 部 国 保 年 金 課
黒 石 市 大 字 市 ノ 町 11 番 地 1
電 話 0172-52-2111 (代 表)

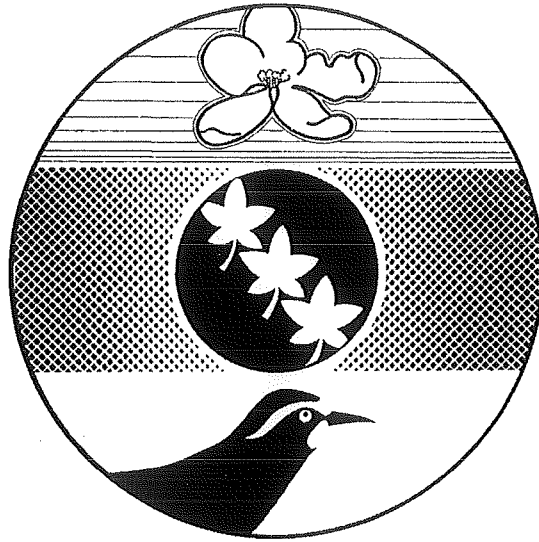

黒石市の花・木・鳥

りんご/もみじ/セグロセキレイ
平成6年10月1日指定